

TOORX
FITNESS IN MOTION

MANUALE D'ISTRUZIONI

Codice : GRLDTOORXBRXRMUL

Revisione : 00

Edizione : 07/23



BRXR MULTIFIT



Istruzioni originali in lingua italiana.
Leggere il manuale con la massima attenzione e tenerlo sempre a portata di mano vicino al prodotto.



INDICE DEGLI ARGOMENTI

1.0	AVVERTENZE DI SICUREZZA	pag. 3
1.1	USO PREVISTO E CONTROINDICATO - CONVENZIONI	pag. 4
1.2	TARGHE ADESIVE SUL PRODOTTO	pag. 5
1.3	CARATTERISTICHE TECNICHE.....	pag. 6
2.0	LOCALE DI INSTALLAZIONE DEL PRODOTTO.....	pag. 7
2.1	DISIMBALLO - CONTENUTO SCATOLA	pag. 7
2.2	ASSEMBLAGGIO DEL PRODOTTO.....	pag. 9
3.0	PROGRAMMA DI ALLENAMENTO	pag. 18
3.1	USO DEL TRASMETTITORE A FASCIA (OPTIONAL).....	pag. 19
3.2	CONSIGLI PRATICI E SUGGERIMENTI D'USO	pag. 20
3.3	FUNZIONI DELLA CONSOLE - DISPLAY	pag. 21
3.4	FUNZIONI DELLA CONSOLE - PULSANTI	pag. 22
3.5	ACCENSIONE - MODALITÀ MANUALE - (PROGRAM 1)	pag. 23
3.6	PROGRAMMI PREDEFINITI - (PROGRAM 2÷11).....	pag. 24
3.7	PROGRAMMA BODY FAT - (PROGRAM 12)	pag. 25
3.8	PROGRAMMA WATT - (PROGRAM 13)	pag. 27
3.9	BPROGRAMMI H.R.C. - (PROGRAM 14÷17).....	pag. 28
3.10	PROGRAMMI UTENTE - (PROGRAM 18÷21)	pag. 30
3.11	FITNESS APP	pag. 31
4.0	MANUTENZIONE	pag. 31
5.0	MESSA FUORI SERVIZIO - SMALTIMENTO.....	pag. 32
6.0	CATALOGO RICAMBI - ORDINE PARTI DI RICAMBIO.....	pag. 32
6.1	TAVOLA RICAMBI	pag. 33
6.2	LISTA DELLE PARTI.....	pag. 34
7.0	GARANZIA CONVENZIONALE	pag. 36

COMPORAMENTI AMMESSI

- Prima del montaggio e dell'impiego, leggere con la massima attenzione questo manuale d'istruzioni e gli eventuali altri fogli di istruzione allegati.
- Usare l'attrezzo solamente all'interno di ambienti domestici. Le modalità e le avvertenze d'impiego devono essere spiegate a tutti i componenti della famiglia o agli amici ai quali viene permesso di usare questo attrezzo.
- Usare l'attrezzo solo su una superficie piana e ricoprire il pavimento o la moquette sotto l'attrezzo per evitare danneggiamenti.
- Assicurarci che chi usa l'attrezzo abbia capito bene le istruzioni, sorvegliando le prime fasi dell'allenamento. Il manuale d'istruzioni deve trovarsi sempre vicino all'attrezzo per una rapida consultazione, in caso di necessità.
- Assicurarci che l'attrezzo venga usato solo da persone di età superiore a 16 anni, e da persone che siano in buone condizioni fisiche.
- Indossare sempre un abbigliamento adeguato all'attività sportiva, che non ostacoli i movimenti. Utilizzare sempre scarpe da ginnastica adatte per la corsa.
- Mantenere saldamente il manubrio di presa con le mani durante l'allenamento. Durante l'esercizio mantenere sotto controllo il battito cardiaco e regolate di conseguenza l'intensità dell'esercizio.
- Quando, durante l'impiego dell'attrezzo, si avvertono giramenti di testa, dolore toracico o sensazione di affanno, interrompere immediatamente l'esercizio e consultare il proprio medico.
- Controllare periodicamente il serraggio della bulloneria nonché l'integrità di tutte le parti dell'attrezzo.

COMPORAMENTI NON AMMESSI

- NON installare l'attrezzo all'interno di centri fitness o in ambienti adibiti al commercio o al noleggjo, questo attrezzo non è progettato per un utilizzo intensivo in attività professionale o per scopi riabilitativi.
- NON appoggiare bicchieri o bottiglie contenenti bevande vicino o sopra all'attrezzo.
- NON rovinare la console e le parti plastiche dell'attrezzo, con oggetti appuntiti, spazzole o spugne abrasive, o sostanze chimiche aggressive.
- NON smontare parti dell'attrezzo, tranne nel caso in cui l'operazione sia specificata nel manuale d'istruzioni.
- NON collocare l'attrezzo in scantinati, terrazzi, cantine, zone umide in genere, non lasciarlo esposto ad agenti atmosferici (pioggia, sole, ecc) .
- NON permettere a bambini o ad animali domestici di avvicinarsi all'attrezzo. È buona regola porre l'attrezzo all'interno di una stanza dedicata e dotata di porta che impedisca l'accesso a chiunque non sia autorizzato ad avvicinarsi a questo tipo di prodotto.
- NON usare mai l'attrezzo se danneggiato o non in perfette condizioni. In caso di guasto e/o cattivo funzionamento dell'attrezzo spegnerlo e non manometterlo. Per l'eventuale riparazione rivolgersi solamente ad un centro di assistenza specializzato.
- NON pedalare mai scalzi e non indossare scarpe con suola in cuoio o altro materiale rigido.
- NON indossare un abbigliamento in materiale sintetico o in misto lana che impedisca la traspirazione durante l'allenamento. L'impiego di indumenti inadeguati può comportare problemi di natura igienica ma anche la possibilità di creare cariche elettrostatiche.

Il prodotto descritto in questo manuale è progettato e certificato per un utilizzo privato all'interno di un ambiente domestico ed è un attrezzo per uso sportivo che consente di riprodurre il movimento specifico della bicicletta tradizionale per potersi mantenere in forma attraverso un allenamento costante, ad alta intensità per un efficace miglioramento delle capacità cardiovascolari e della forza resistente.

Questa attrezzo permette di fare attività sportiva senza spostarsi da casa, in questo modo potrete praticare sport anche quando le condizioni meteorologiche non lo consentono, oppure più semplicemente quando non avete voglia e tempo di uscire di casa per andare in bici o per andare ad allenarvi in un centro fitness.

E' indispensabile seguire tutte le istruzioni e le avvertenze contenute in questo manuale per poter essere sicuri di allenarsi in sicurezza, sforzi intensi e prolungati richiedono una buona condizione fisica e per questo motivo occorre valutare le controindicazioni d'uso elencate di seguito.

L'impiego del prodotto è vietato nelle seguenti condizioni:

- **utilizzatore di età inferiore a 16 anni;**
- **utilizzatore di peso superiore al limite indicato nella targa e nei dati tecnici;**
- **utilizzatore in stato di gravidanza;**
- **utilizzatore con diabete;**
- **utilizzatore con patologie legate a cuore, ai polmoni, o ai reni.**

La garanzia sul prodotto e la responsabilità del distributore vengono a decadere nei seguenti casi:

- **uso improprio del prodotto diverso da quello specificato nel manuale d'istruzioni;**
- **mancato rispetto degli intervalli e delle modalità della manutenzione;**
- **manomissione del prodotto**
- **impiego di ricambi non originali;**
- **inosservanza degli avvisi di sicurezza riportati nei pittogrammi e nel manuale d'istruzioni.**

Questo manuale contiene tutte le informazioni per l'installazione, la manutenzione e l'uso corretto della Recumbent. L'utilizzatore del prodotto e gli eventuali altri amici e componenti della famiglia che ne faranno uso, hanno l'obbligo di leggere con la massima attenzione le informazioni contenute in questo manuale per poter così eseguire una installazione sicura e un impiego corretto.

Osservare le indicazioni contenute nel manuale garantisce la massima sicurezza personale ed una maggiore durata del prodotto stesso.

Le avvertenze di sicurezza e le parti di testo rilevanti sono state evidenziate in neretto e sono precedute da simboli qui di seguito illustrati e definiti.



Le informazioni evidenziate da questo simbolo segnalano PERICOLO, prestate la massima attenzione per evitare lesioni personali.



Le informazioni evidenziate da questo simbolo segnalano CAUTELA, prestate la massima attenzione per evitare danni al prodotto

NOTA:

I disegni contenuti nel manuale hanno lo scopo di semplificare e rendere più intuitivi gli argomenti trattati.



Tuttavia, a causa di un costante aggiornamento dei prodotti, è possibile che taluni di questi disegni siano differenti dal prodotto acquistato; in tale eventualità si ricorda che si tratta di aspetti estetici e che la sicurezza e le informazioni sulla stessa restano comunque garantite.

Il costruttore persegue una politica di costante sviluppo ed aggiornamento e può apportare modifiche alle parti estetiche del prodotto senza alcun preavviso.

- 1) La Targa di Identificazione del prodotto riporta l'indirizzo del distributore, i dati tecnici principali e il numero di serie.
- 2) Simbolo di richiamo all'obbligo di lettura del manuale d'istruzioni prima di compiere qualsiasi operazione di montaggio o qualsiasi intervento di manutenzione del prodotto.
- 3) Simboli di indicazione di conformità del prodotto alle direttive comunitarie che riguardano il trattamento e lo smaltimento di sostanze pericolose in apparecchiature elettriche ed elettroniche.

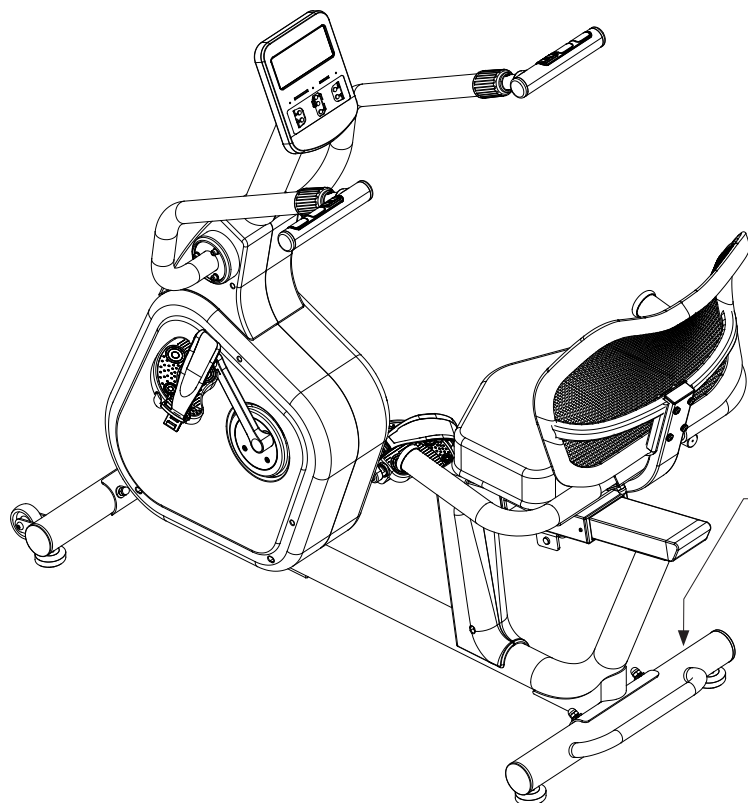
La targa di identificazione non deve essere rimossa o manomessa, la sigla del modello di prodotto e il numero di serie devono essere sempre citati in caso di richiesta di parti di ricambio.



TCORX Garlando S.p.A. Via Regione Piemonte, 32 - Zona Ind. D1 15068 Pozzolo Formigaro (AL) - ITALY				CE
Modello-Model		Classe-Class		
Numero di serie-Serial number		Anno-Year		 
Tensione-Voltage	Frequenza-Frequency	Potenza-Power	Peso-Weight	
Peso max utente-Max user weight		Made		

1

3

2

REGOLAZIONE DELL'INTENSITÀ	regolazione elettronica a 16 livelli
SISTEMA DI RALLENTAMENTO	sistema con freno ad azione magnetica
INFORMAZIONI CONSOLE	tempo, distanza, calorie, velocità, RPM, pulsazioni, watt, recovery index
PROGRAMMI DISPONIBILI	programma Manuale, 10 programmi Predefiniti, 4 programmi Utente, 4 programmi HRC, programma Watt, BodyFat Test
MASSA VOLANICA	14 kg
INGOMBRI MAX (LXPXH)	1470 x 750 x 1140 mm
PESO NETTO	52 kg
PESO LORDO	46 kg
PESO MASSIMO UTENTE	120 kg
RILEVAZIONE CARDIACA	sensori di rilevazione pulsazioni cardiache e ricevitore HR wireless (*)
INTERFACCIA BLUETOOTH	modulo integrato V. 4.0 BLE (**)
REGOLAZIONE SEDILE	posizionamento orizzontale su binario
REGOLAZIONE MANUBRIO	manopola per registrazione inclinazione
CONFORMITA'	Norme : EN ISO 20957-1 - EN 957-5 (classe HC) Direttive : 2001/95/CE - 2006/95/CE - 2004/108/CE - 2011/65/UE
ALIMENTATORE	IN: [230 VAC - 50 Hz] - OUT: [9 VDC- 1 A / 4,5 VA]

(*) Il ricevitore HR integrato è compatibile con tutti i trasmettitori a fascia toracica del tipo "non codificato" con trasmissione a 5.0/5.3 kHz.
Il trasmettitore a fascia toracica è disponibile su richiesta.

(**) L'interfaccia Bluetooth® permette il collegamento senza fili tra la console e dispositivi elettronici quali tablet e smartphone per gestire il prodotto e offrire nuove sorprendenti funzionalità. Compatibile con Zwift e Kinomap Fitness App (abbonamento non incluso) con i suoi 120.000 km di video geolocalizzati in tutto il mondo.

2.0**LOCALE DI INSTALLAZIONE DEL PRODOTTO****CARATTERISTICHE DELL'AMBIENTE:**

- L'ambiente idoneo per l'installazione e la conservazione del prodotto deve essere:
 - un ambiente domestico,
 - coperto e sufficientemente ampio,
 - dotato di illuminazione artificiale e naturale adatta,
 - dotato di una o più finestre di aerazione,
 - con temperatura operativa tra 5°C e 32°C,
 - con umidità relativa percentuale tra 20% e 90%.

Il prodotto **NON** deve essere installato all'aperto o in locali umidi o esposti ad atmosfera salina.

CARATTERISTICHE DEL PAVIMENTO:

- Il suolo idoneo per la collocazione del prodotto deve essere:
 - con pavimentazione perfettamente in piano,
 - con solaio di portata adeguata al peso del prodotto.

La pavimentazione realizzata in materiali di pregio (ad esempio: moquettes o parquet) deve essere protetta con una lastra di gomma o dei ritagli di feltro nelle zone d'appoggio.

REQUISITI DEL LOCALE D'INSTALLAZIONE:

- La zona della stanza nella quale si posiziona il prodotto non deve essere esposta al sole, se presente una grossa superficie finestrata occorre provvedere interponendo una tenda coprente di protezione.
Il prodotto deve essere tenuto lontano anche dai sistemi di condizionamento e riscaldamento dell'aria, per evitare, durante l'allenamento, di essere investiti da fonti di ventilazione.

REQUISITI DI SICUREZZA:

- È necessario installare il prodotto in una camera che disponga di porta con serratura, in modo che non sia accessibile a bambini o animali domestici.

2.1**DISIMBALLO - CONTENUTO SCATOLA**

L'imballo è costituito da una scatola in cartone chiusa con punti metallici e nastri di reggiatura.

Per sollevare e spostare la scatola chiedere l'aiuto di altre persone, nel caso di imballi voluminosi e pesanti.

Quando si depono la scatola sul pavimento rispettare l'indicazione "Lato Alto", segnalato dalla freccia apposita stampata sul cartone. Per aprire la scatola, tagliare i nastri di reggiatura con delle forbici, poi con una pinza rimuovere ed eliminare gli eventuali punti metallici di chiusura.



Si consiglia di non danneggiare l'imballo originale e possibilmente di conservarlo; questo nell'eventualità che il prodotto presenti dei difetti e sia necessaria la riparazione o la sostituzione in garanzia.



PERICOLO

L'imballo è realizzato in materiale riciclabile; per lo smaltimento degli elementi da imballo rispettare le norme locali per il recupero dei materiali riciclabili.

Gli elementi dell'imballo (cartone e sacchetti), non devono essere lasciati alla portata dei bambini, in quanto potenziali fonti di pericolo.

Dopo aver tolto il prodotto dalla scatola, verificate eventuali danni subiti durante il trasporto e controllate la presenza di tutte le parti illustrate nella pagina precedente.

FERRAMENTA DI MONTAGGIO

	#4 M8x20xS13	11 pz
	#5 Ø8	15 pz
	#6 Ø8xØ20x2xR30	7 pz
	#10 Ø8xØ16x1.5	10 pz
	#12 M8x73x20xH5	4 pz
	#13 M8xH16xS13	6 pz.
	#17 M6x20xS5	6 pz
	#18 Ø6	12 pz
	#19 Ø6x 12x1	6 pz
	#42 M6x20xS5	2 pz
	#43 Ø6x16x1.5xR16	2 pz
	#49 Ø6x12x1.2	4 pz
	#59 M8x47x20xH5	2 pz
	#60 M6x45x20xS5	4 pz
	#72 ST4.2x19x8	2 pz
	#A S5	1 pz
	#B S13-15	1 pz
	#C S13-14-15	1 pz

Dopo l'apertura dell'imballo originale nel luogo scelto per l'installazione del prodotto, per agevolare le operazioni di assemblaggio, predisporre nella stanza una zona libera da elementi d'arredo, quindi rimuovere tutto il materiale contenuto nell'imballo e distenderlo sul pavimento, pronto per essere montato.

Il materiale di ferramenta e gli attrezzi necessari per il montaggio sono contenuti all'interno di una busta.



PERICOLO

Allontanare bambini e animali domestici durante le operazioni di assemblaggio.

Montaggio barre di appoggio

- Fissare la barra di appoggio anteriore **7** al corpo principale **36** inserendo due bulloni **12** [M8×73×20] con quadro sottotesta e serrando con la chiave **B** due dadi a calotta **13** [M8] insieme a due rondelle spaccate **5** [Ø8 mm] e a due rondelle ondulate **6** [Ø8xØ20x2R30].
- Fissare la barra di appoggio posteriore **14** al corpo principale **36** inserendo due bulloni **12** [M8×73×20] con quadro sottotesta e serrando con la chiave **B** due dadi a calotta **13** [M8] insieme a due rondelle spaccate **5** [Ø8 mm] e a due rondelle ondulate **6** [Ø8xØ20x2R30].

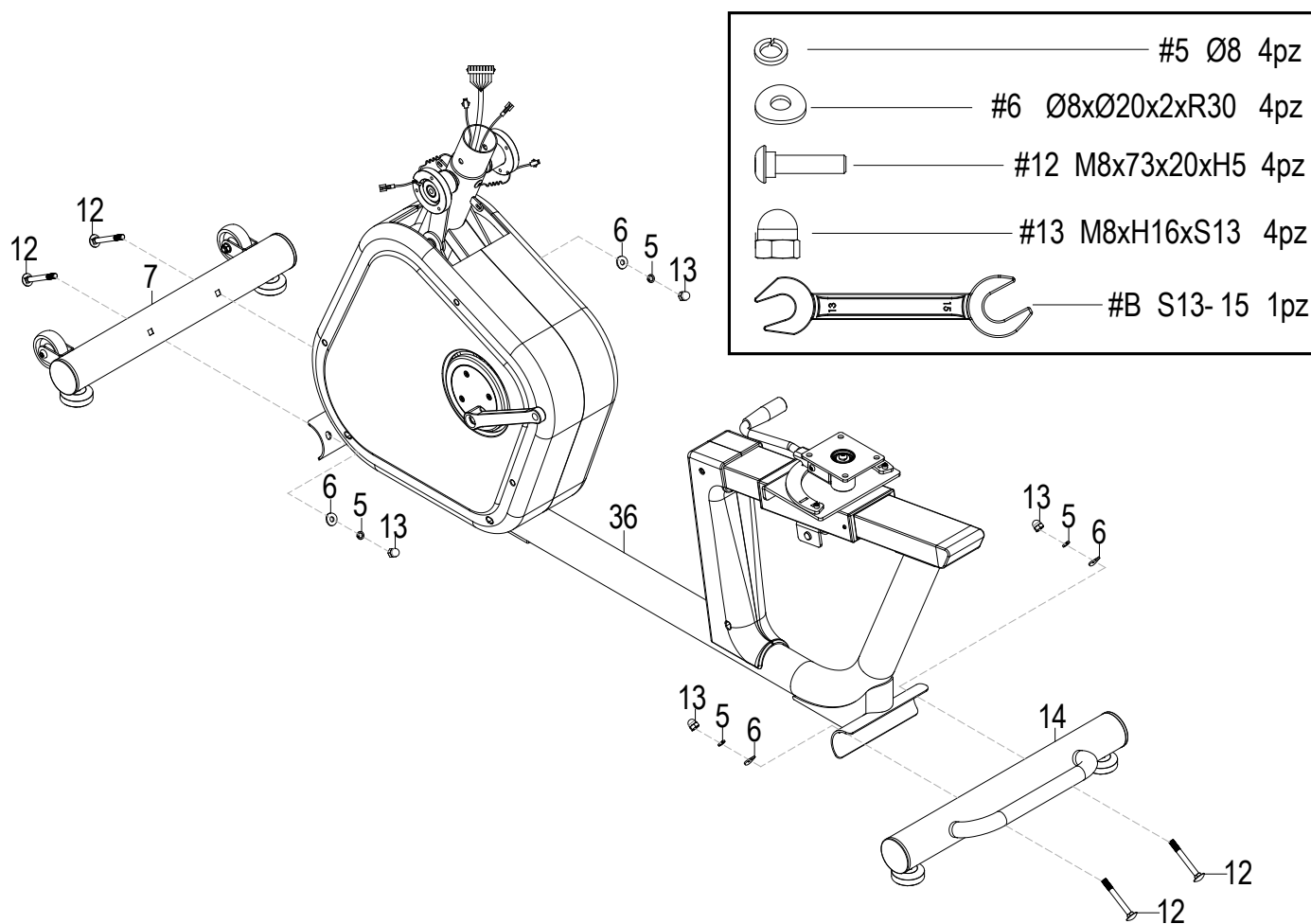

Montaggio montante di supporto manubrio



Nell'operazione di fissaggio del montante di supporto manubrio al corpo principale, il cablaggio elettrico di collegamento può venire tagliato tra i tubolari o schiacciato dalle viti.

- Avvicinare il montante di supporto manubrio **3** al punto di innesto sul corpo principale **36** e collegare il connettore del cavo flat superiore **118** alla relativa presa del cavo flat inferiore **119**. Collegare il connettore dei sensori di rilevazione pulsazioni SX **121** al connettore corrispondente **122**. Collegare il connettore dei sensori di rilevazione pulsazioni DX **124** al connettore corrispondente **125**.

- Fissare il montante di supporto manubrio **3** al corpo principale **36** serrando con la chiave **B** tre bulloni **4** [M8x20 mm] corredati di rondella spaccata **5** [Ø8 mm] e rondelle ondulate **6** [Ø8xØ20x2xR30].

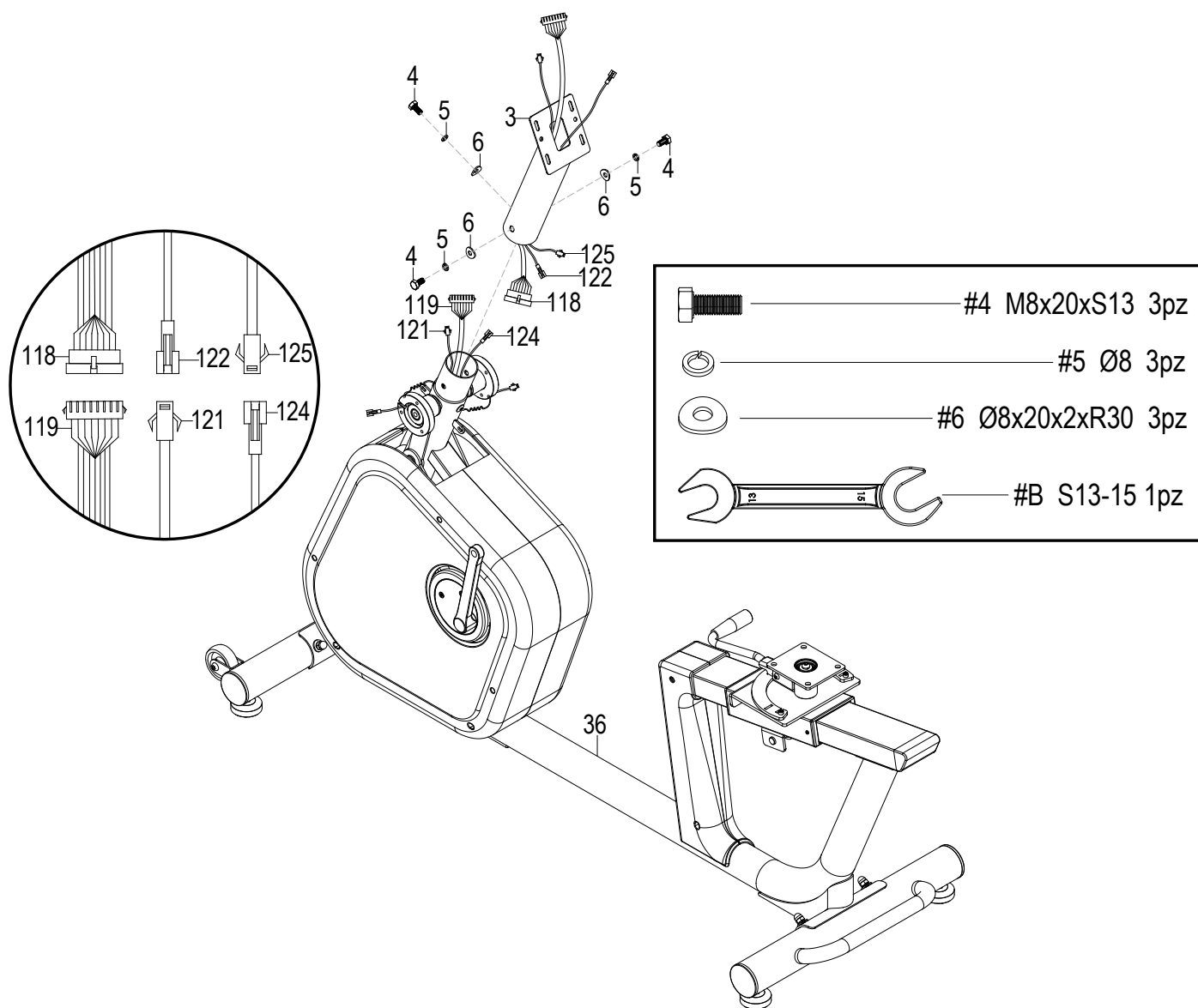

	#4 M8x20xS13	3pz
	#5 Ø8	3pz
	#6 Ø8x20x2xR30	3pz
	#B S13-15	1pz

Montaggio coperture laterali montante

- Accoppiare all'estremità del montante di supporto manubrio **3** la copertura plastica SX **28L** e la copertura plastica DX **28R** inserendo due spine **29** e fissarle serrando due viti autofilettanti **72** [ST4x12 mm] con la chiave **C**.

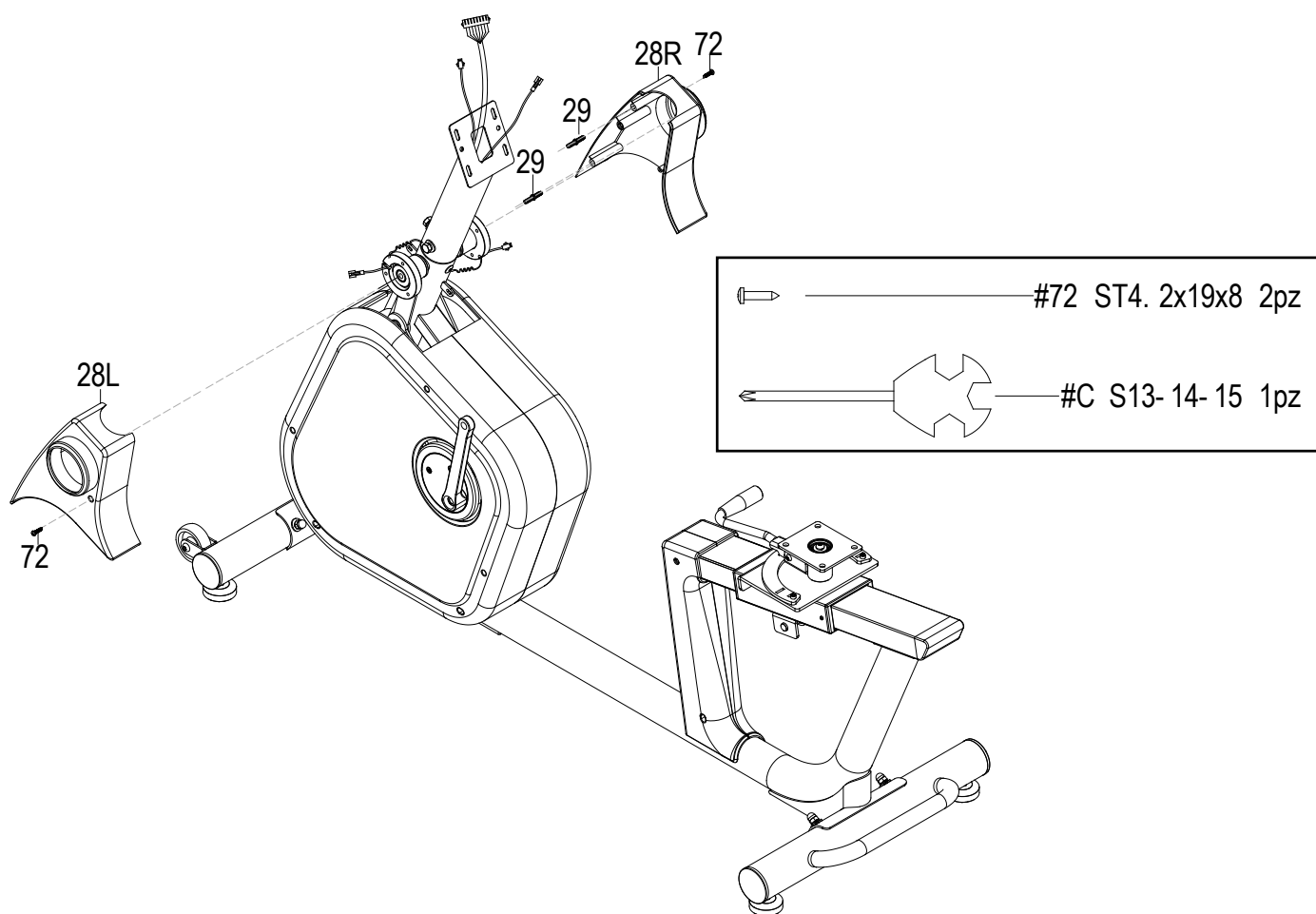

Montaggio manubrio anteriore e pedali

- Avvicinare il manubrio anteriore SX **20L** e collegare il connettore dei sensori di rilevazione pulsazioni SX **120** al connettore corrispondente **121**.
- Avvicinare il manubrio anteriore DX **20R** e collegare il connettore dei sensori di rilevazione pulsazioni DX **123** al connettore corrispondente **124**.
- Fissare il manubrio anteriore SX **20L** e il manubrio anteriore DX **20R** al corpo principale **36** serrando in ciascuno, con chiave **B**, tre bulloni **17** [M6x20] completi di rondelle spaccate **18** [Ø6 mm] e rondelle piane **19** [Ø6xØ12x1].
- Avvitare il pedale SX **31L**, contrassegnato con la lettera **(L)**, alla pedivella di sinistra **71L**, ruotando la chiave in senso antiorario. Dal lato opposto, avvitare il pedale DX **31R** contrassegnato con la lettera **(R)**, alla pedivella di DX **71R**, ruotando la chiave in senso orario.
- Qualora non fossero montate, agganciare le cinghie blocca-piede in gomma ai pedali destro e sinistro, agganciando le asole nei pioli predisposti; rispettare il verso di montaggio della cinghia (vedi figura **A-B-C**).

	#17 M6x20xS5	6pz
	#18 Ø6	6pz
	#19 Ø6xØ12x1	6pz
	#A S5	1pz
	#B S13-15	1pz

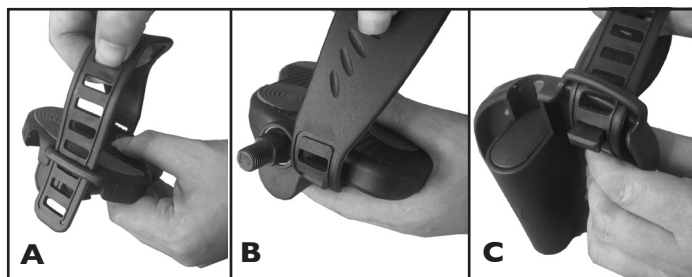
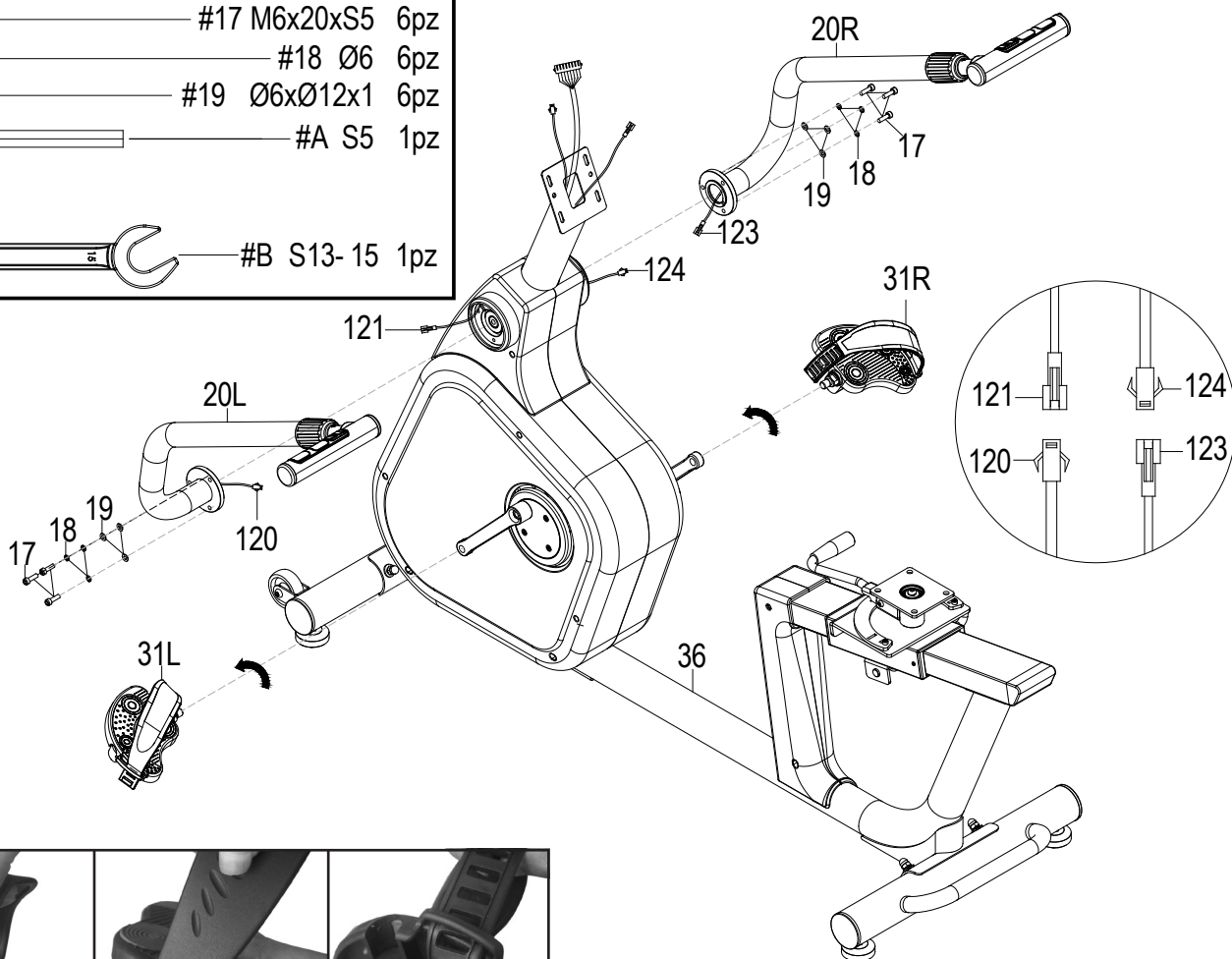

Montaggio supporto sedile

- Fissare il supporto sedile **61** sulla piastra di attacco **57** serrando con la chiave **B** quattro bulloni **4** [M8x30 mm] completi di rondelle spaccate **5** [Ø8 mm] e rondelle piane **10** [Ø8xØ16x1.5].
- Fissare la leva di posizionamento sedile **44** a lato del carrello scorrevole **46** serrando con la chiave **A** due bulloni **42** [M6x20 mm] completi di rondelle spaccate **18** [Ø6 mm] e rondelle ondulate **43** [Ø6xØ16x1.5].

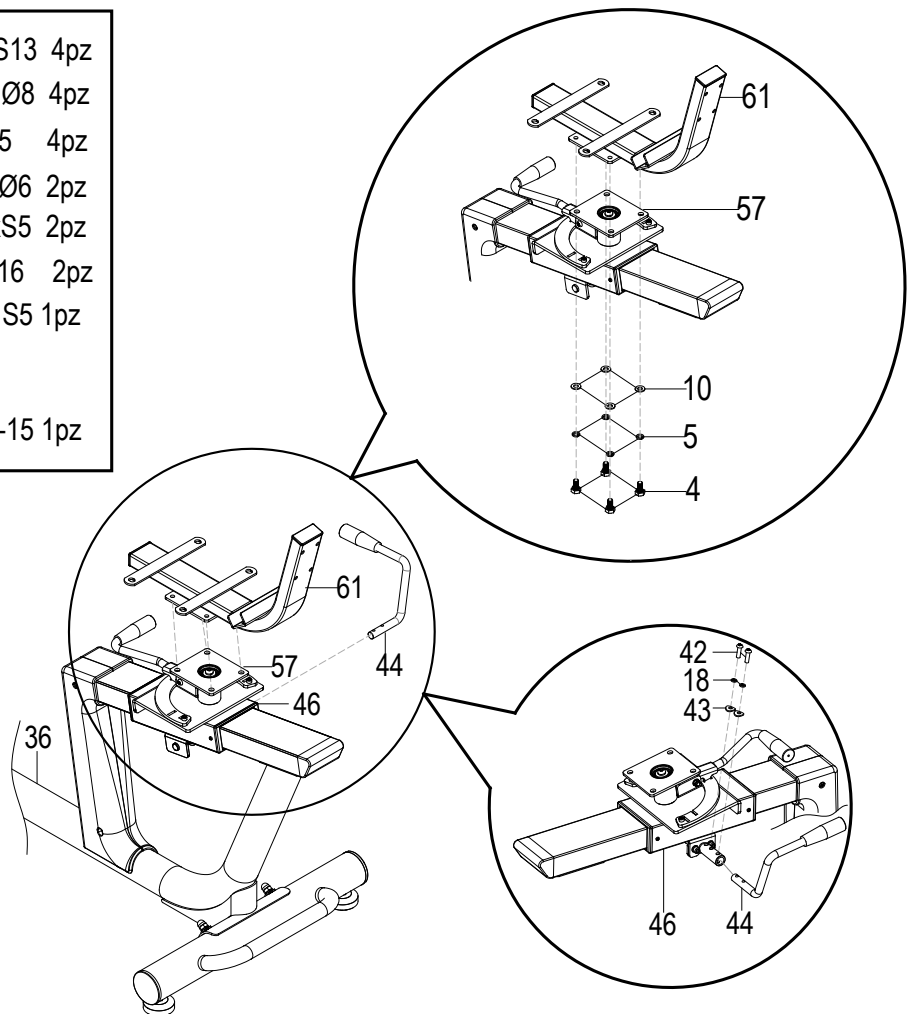
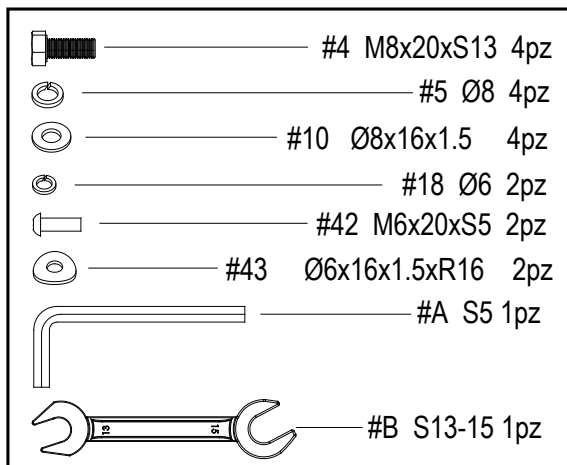

Montaggio sella e manubrio posteriore

- Fissare il manubrio posteriore **63** al supporto sedile **61** serrando con la chiave **B** due bulloni **59** [M8x47x20 mm] con due dadi a calotta **13** [M8] corredati di rondelle piane **10** [Ø8xØ16x1,5 mm].
- Fissare la sella **67** sul supporto sedile **61** serrando con la chiave **B** quattro bulloni **4** [M8x20 mm] corredati di rondella spaccate **5** [Ø8 mm] e rondelle piane **10** [Ø8xØ16x1,5 mm]

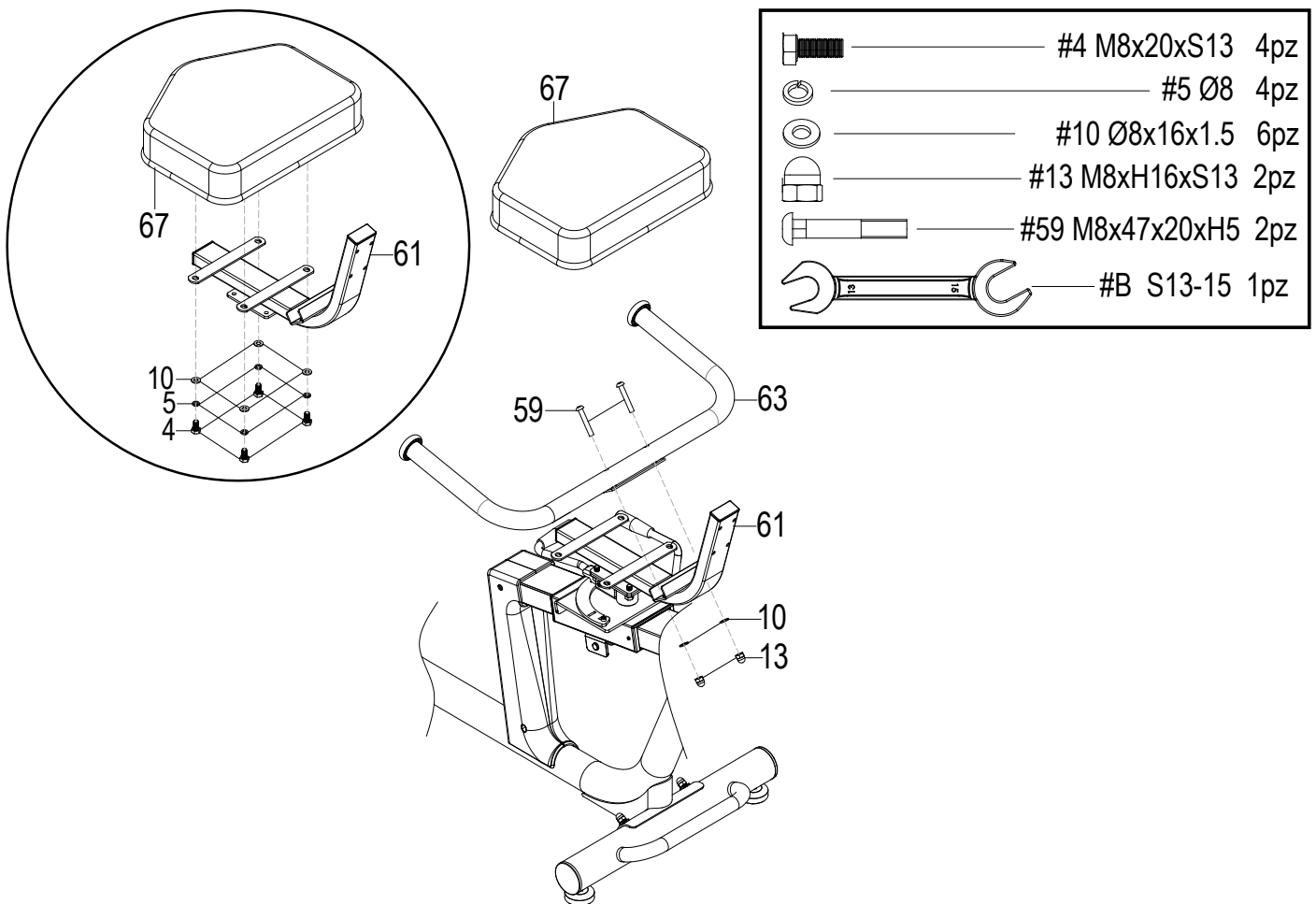

Montaggio schienale e console

- Fissare lo schienale **66** al supporto sedile **61** serrando con la chiave **A** quattro bulloni **60** [M6x45x20 mm] corredati di rondelle spaccate **18** [Ø6 mm] e rondelle piane **49** [Ø6xØ12x1,2 mm].
- Avvicinare la console **1** alla sede di fissaggio in testa al supporto manubrio **3**, quindi collegare il connettore del cablaggio superiore **118** e i due connettori **122** e **125**, dei cablaggi dei sensori di rilevazione pulsazioni cardiache, ai rispettivi connettori **1c**, **1a**, **1b** in uscita dalla console **1**, facendoli passare attraverso la finestra centrale della piastra di fissaggio console.
- Posizionare la console **1** sulla piastra in testa al supporto manubrio **3**, spingere i cavi di collegamento all'interno del tubo facendo attenzione che non rimangano schiacciati tra la piastra e la console, quindi allineare i fori di fissaggio e fissarla con la chiave **C** serrando quattro viti **2** [M5x10 mm].

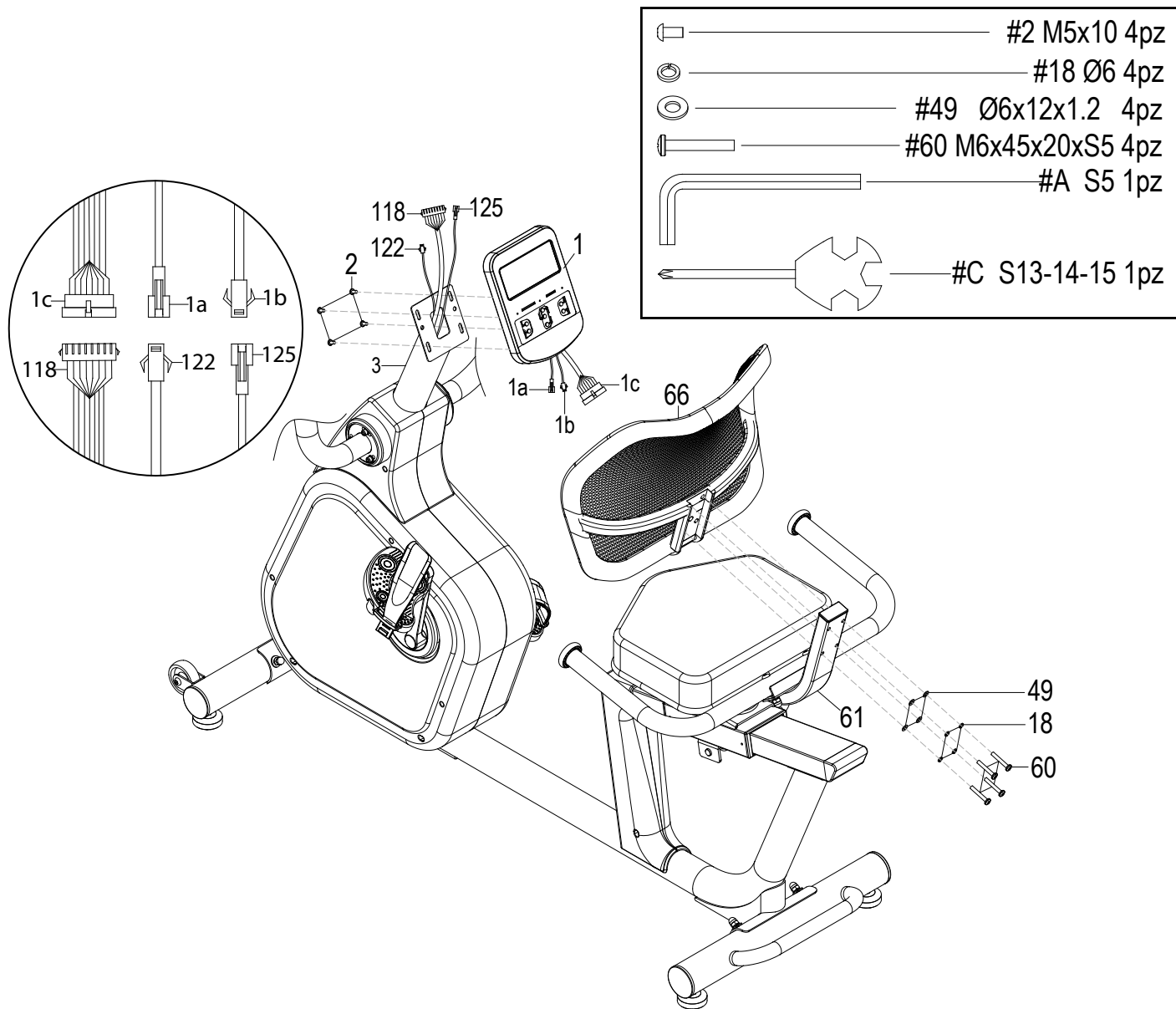

Livellamento

- Per compensare eventuali dislivelli del pavimento il prodotto è dotato di quattro piedini regolabili **16** posti sotto le barre di appoggio, registrabili tramite apposita chiave.
- A questo punto l'assemblaggio del prodotto è concluso. Prima dell'impiego leggere le restanti parti del manuale per apprendere tutte le informazioni sull'uso in sicurezza del prodotto.

Collegamento elettrico

- Collegare l'apposito alimentatore di rete **117** fornito in dotazione, collegare poi lo spinotto nella presa di alimentazione che si trova sulla parte anteriore del prodotto.

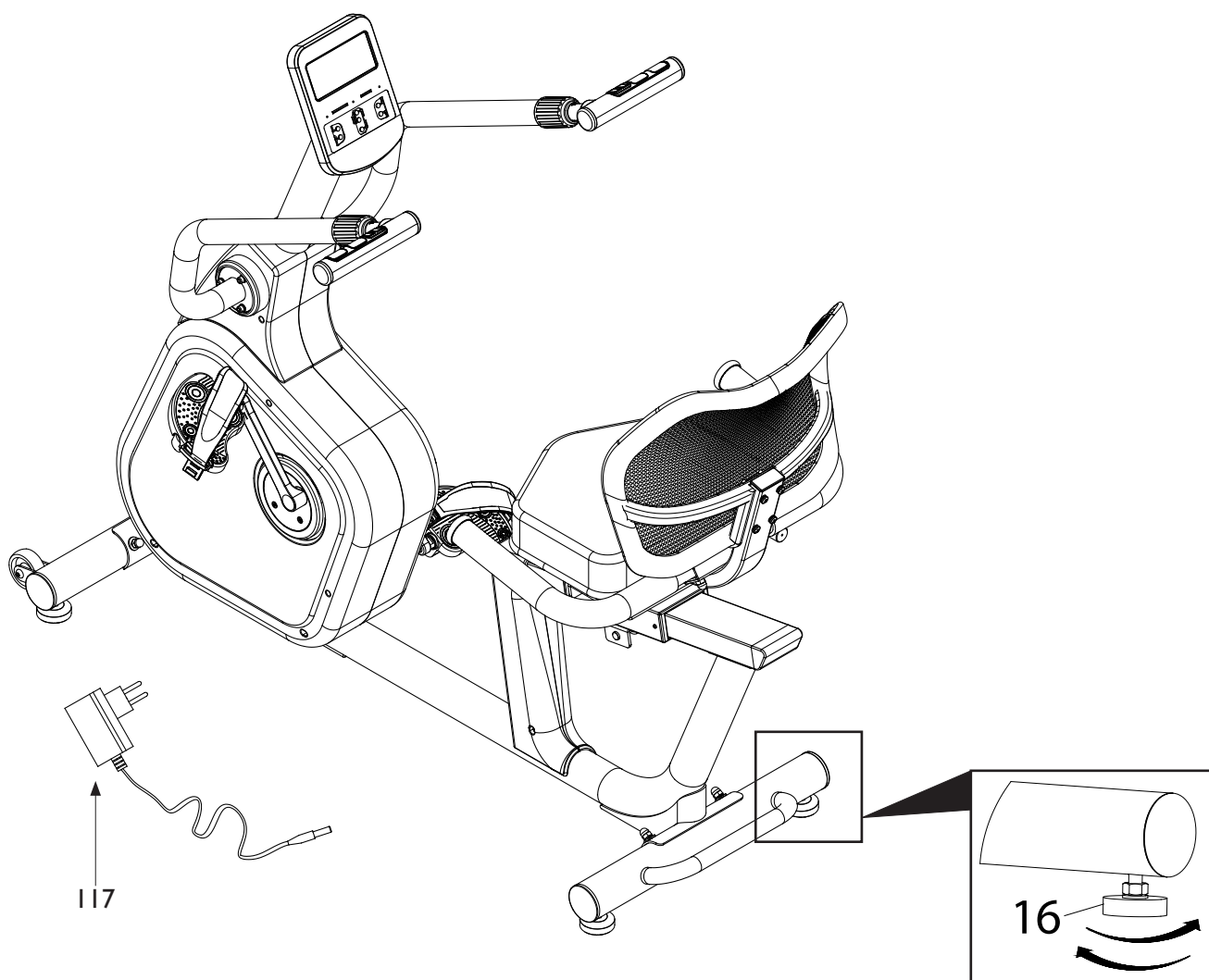

Spostamento del prodotto

- Le due estremità della barra di appoggio anteriore **7** sono equipaggiate con delle ruote **9**.
Per i piccoli spostamenti all'interno della stanza, scollegare l'alimentatore, quindi afferrare il maniglione sulla barra di appoggio posteriore **14** quindi inclinare l'attrezzo fino a portarlo in equilibrio sulle ruote. Spingere l'attrezzo in avanti facendolo scorrere sulle due ruote fino al punto desiderato, dopodichè abbassarlo delicatamente facendo forza sulle braccia.

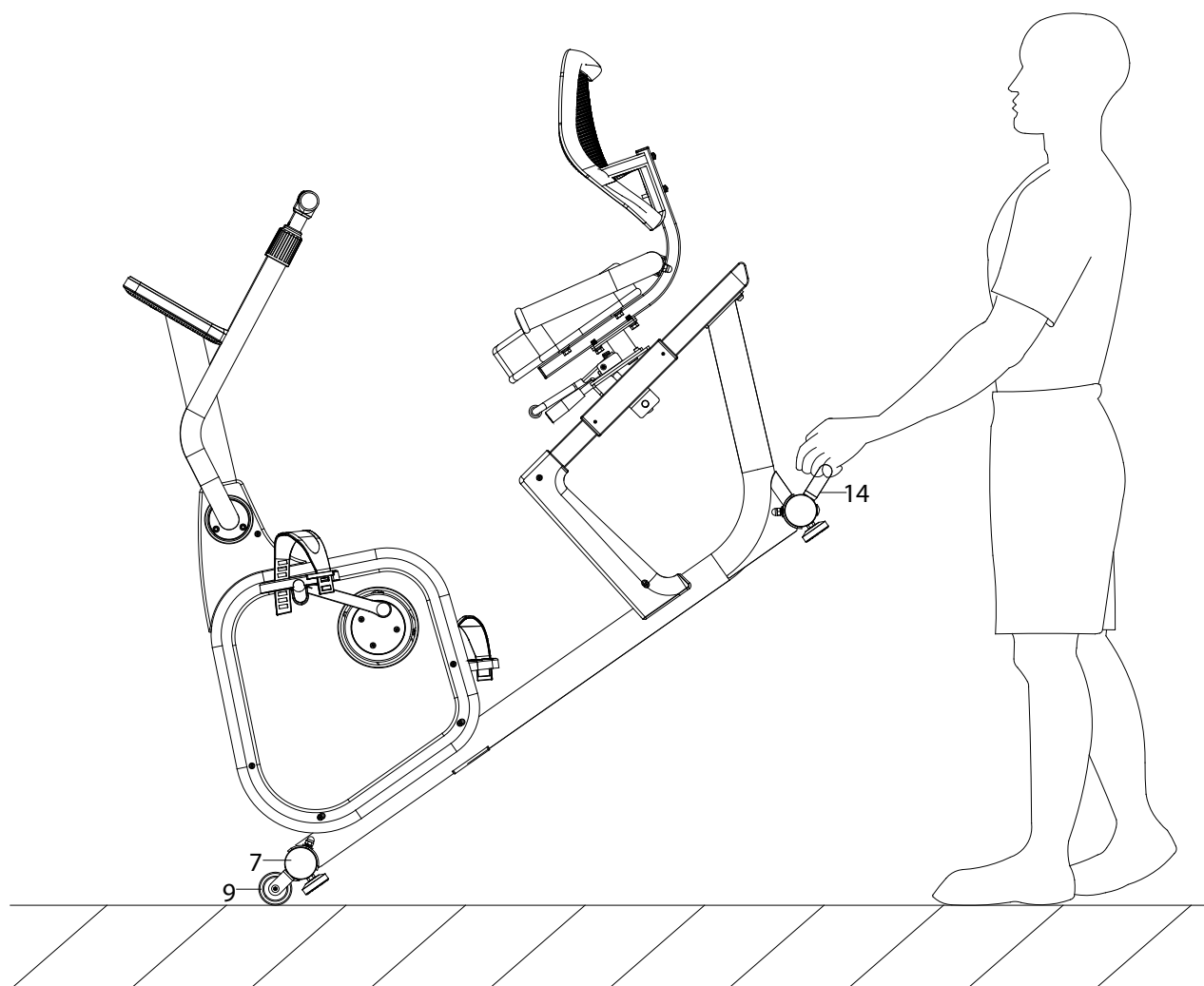

Prima di cominciare ad utilizzare il prodotto è consigliato consultare il proprio medico per una verifica delle condizioni fisiche e per valutare con lui particolari precauzioni conseguenti alla pratica di questa attività fisica.

Per coloro che iniziano ad utilizzare il prodotto senza alcun allenamento, è necessario un approccio tranquillo, limitando le sedute di utilizzo a non più di tre settimanali e mantenendo dei tempi e delle velocità minime, sia per prendere confidenza con i comandi della console che per distaccarsi lentamente dalla sedentarietà.

Per coloro che già praticano attività sportiva ed intendono utilizzare il prodotto come coadiuvante dei loro esercizi, si consiglia di rivolgersi ad un personal trainer per la programmazione delle sessioni allenanti e la realizzazione della scheda di allenamento.

Monitorando le pulsazioni cardiache durante l'allenamento si può finalizzare la propria attività per 3 obiettivi:

- **dimagrimento:** mantenendo un regime cardiaco tra **60% e 75%** si possono consumare calorie senza dover fare sforzi;
- **miglioramento capacità respiratorie:** mantenendo un regime cardiaco tra **75% e 85%** si possono allenare i polmoni, lavorando a regime aerobico;
- **miglioramento capacità cardiovascolari:** mantenendo un regime cardiaco tra **85% e 95%** si può allenare il cuore lavorando, a regime anaerobico.

L'uso del prodotto deve essere coadiuvato in tre fasi.

RISCALDAMENTO: prima di affrontare un allenamento servendosi del prodotto è sempre bene fare alcuni esercizi per il riscaldamento e lo scioglimento dei muscoli, giusto per portare il corpo in temperatura e preparare cuore e polmoni.

ALLENAMENTO: partire a regime ridotto e dopo il riscaldamento aumentare progressivamente l'intensità dell'esercizio fino a quando il battito cardiaco raggiunge il valore di soglia desiderato.

Mantenere costante la frequenza cardiaca nella fase desiderata in base al proprio "obiettivo" (dimagrimento, miglioramento capacità respiratorie oppure miglioramento capacità cardiovascolari).

Durante le prime settimane d'impiego, le sedute di allenamento non devono essere protratte per più di 20 minuti; una volta acquisita confidenza e capacità, le sedute possono essere portate fino a 60 minuti.

RAFFREDDAMENTO: al termine della seduta di utilizzo del prodotto, rilassarsi praticando il defaticamento per alcuni minuti con degli esercizi di stretching.



L'attività in regime di allenamento anaerobico è consentita solo da sportivi professionisti bene allenati.

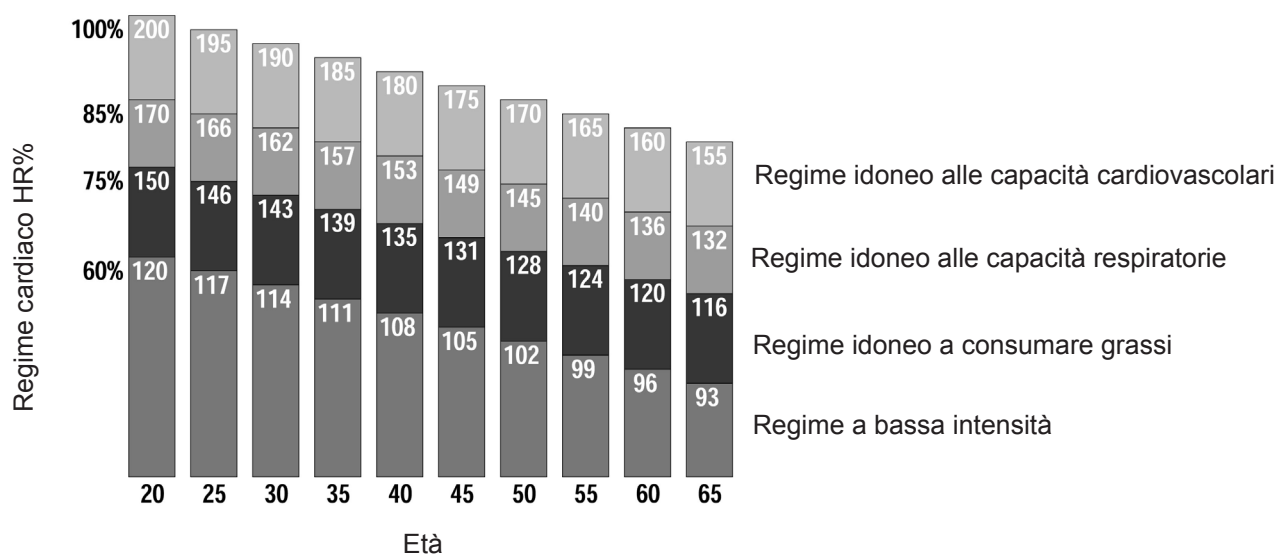

3.1

USO DEL TRASMETTITORE A FASCIA (OPTIONAL)



- **Prima di utilizzare il trasmettitore a fascia leggere con attenzione le istruzioni di questa pagina e quelle eventuali fornite dal costruttore.**
- **Dopo ogni utilizzo staccare il trasmettitore dalla fascia elastica, pulirli dal sudore e asciugarli accuratamente.**
- **Pulire il trasmettitore con un panno umido e sapone neutro, la fascia elastica deve venire lavata regolarmente, si consiglia il lavaggio in lavatrice, assieme agli indumenti sportivi, ad una temperatura inferiore a 40°.**
- **Fascia e trasmettitore devono essere conservati fuori da cassette, buste chiuse o altri contenitori, si consiglia di appenderli ad una parete, in modo che sia garantita la perfetta asciugatura.**

Questo attrezzo incorpora un ricevitore HR wireless compatibile con i trasmettitori a fascia toracica della Polar® T31 o T34 del tipo non codificato.

Il trasmettitore a fascia toracica non viene fornito con il prodotto, è disponibile su richiesta.

- 1) Agganciare un'estremità del trasmettitore alla fascia elastica.
- 2) Regolare la lunghezza della fascia elastica (in base al proprio torace), agendo sull'apposita fibbia.
Posizionare la fascia elastica appena sotto ai pettorali, come mostrato, quindi agganciare l'altro capo della fascia elastica al trasmettitore.
- 3) Sollevare il trasmettitore e inumidire con le dita bagnate d'acqua gli elettrodi posti sul retro.
- 4) Verificare che la superficie con gli elettrodi aderisca bene sulla pelle.

L'indicazione delle pulsazioni cardiache misurate tramite la fascia è soltanto un valore di riferimento utile a monitorare la frequenza del cuore a seconda del regime di allenamento che si intende svolgere e per ottenere un riferimento per il consumo calorico.

In nessun caso la misura rilevata dal trasmettitore può essere considerata come dato medico.

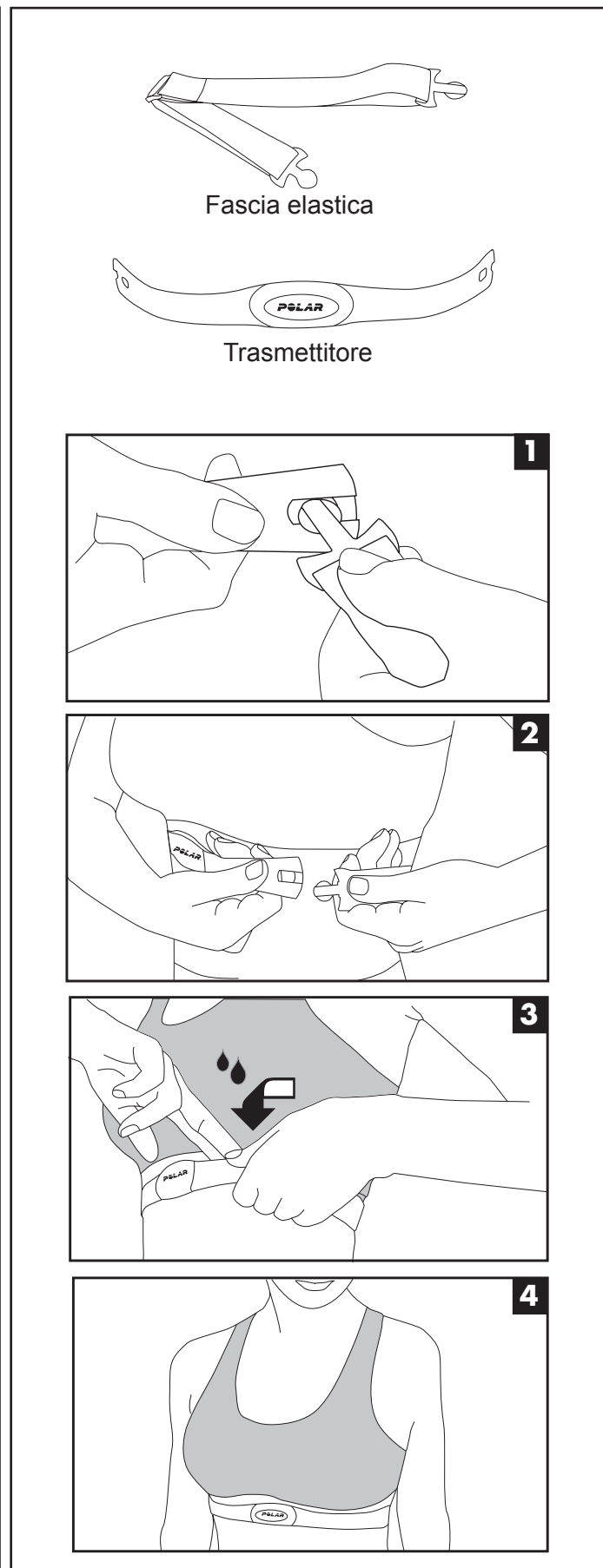

3.2

CONSIGLI PRATICI E SUGGERIMENTI D'USO

Chi si accinge ad utilizzare l'attrezzo per la prima volta dovrà anzitutto familiarizzare con la console e studiarne il funzionamento, prima di cimentarsi in un programma di allenamento.

- Sedersi sulla sella **67**.
Afferrare il manubrio posteriore **63** e mettere un piede alla volta sui pedali SX **31L** e DX **31R**.
Regolare le cinghie dei pedali, qualora siano eccessivamente larghe o strette: staccare la linguetta di regolazione e inserirla nell'asola desiderata.
- Verificare la corretta regolazione del sedile, a seconda della propria statura.
Per regolare la posizione del sedile lungo il binario abbassare la leva laterale **44** per sbloccare il perno e spostare liberamente il sedile sul binario.
Una volta raggiunta la posizione idonea, sollevare la leva **44** per bloccare il carrello in posizione.



Il sedile non deve essere regolato né troppo distante né troppo vicino ai pedali. Durante la massima estensione dei pedali, le gambe non devono rimanere né tese né troppo piegate, ma leggermente flesse, questo per evitare stiramenti muscolari. Per una buona postura sull'attrezzo è importante mantenere la schiena in posizione retta, a contatto dello schienale, evitando di portare il collo troppo in avanti.

- Per scendere dalla sella in maniera agevole, spingere in basso la leva **54** in questo modo sarà possibile ruotare il sedile verso l'esterno, a destra o a sinistra, una volta udito lo scatto di blocco scendere dal sedile.
- Il manubrio posteriore **63** deve essere afferrato durante il normale allenamento, esso è fornito di sensori per rilevare le pulsazioni cardiache. Durante intervalli di allenamento ad alta intensità, si può cambiare presa, ed afferrare il manubrio anteriore sezione SX **20L** e DX **20R**.
- Le impugnature del manubrio anteriore sezione SX **20L** e DX **20R** possono essere estese per una maggior confortevole presa.
Per registrare l'estensione delle impugnature ruotare in senso antiorario le boccole **127** quindi estendere o ritrarre le impugnature fino al punto desiderato.
A regolazione ultimata, serrare nuovamente le due boccole ruotandole in senso orario.

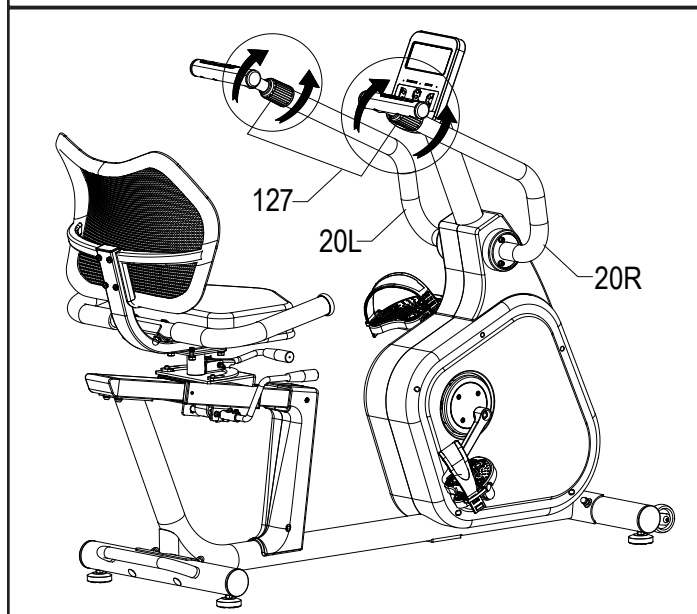
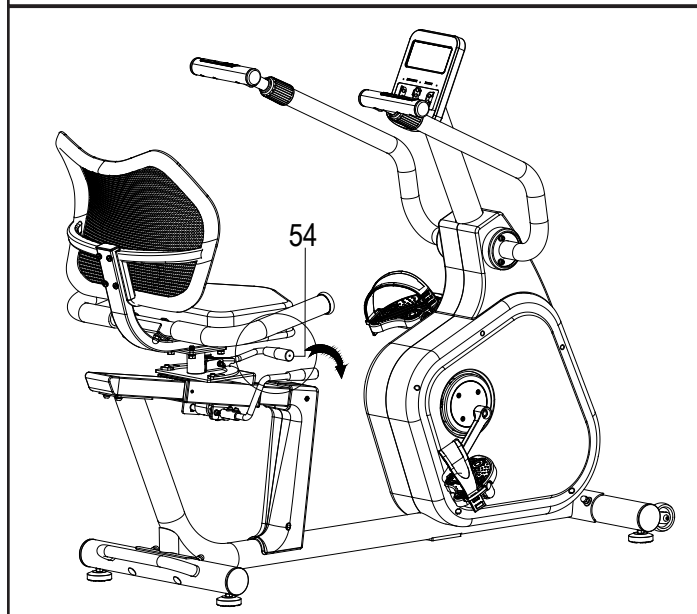
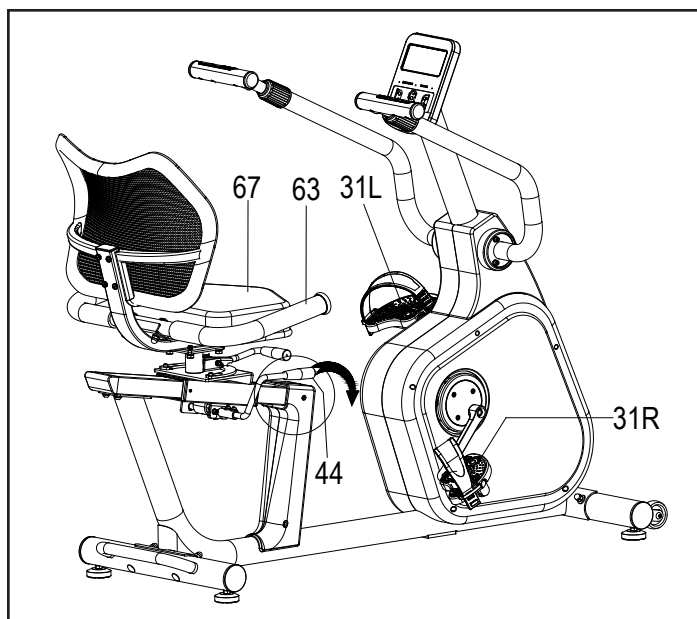

3.3

FUNZIONI DELLA CONSOLE - DISPLAY

La console è costituita da un display a cristalli liquidi retro illuminato che mostra le informazioni seguenti.

SPEED

La VELOCITÀ istantanea che viene raggiunta durante l'esercizio in km/h.

RPM

Il NUMERO DI ROTAZIONI AL MINUTO che vengono effettuate durante l'esercizio.

TIME

Il TEMPO di durata dell'esercizio partendo da zero, oppure il conteggio alla rovescia dal tempo impostato come obiettivo fino a zero.

DISTANCE

La DISTANZA parziale accumulata dall'inizio dell'esercizio, oppure il conteggio alla rovescia della distanza totale impostata come obiettivo fino a zero.

CALORIES

Il consumo di CALORIE durante l'esercizio espressa in kcal, oppure il conteggio alla rovescia del consumo calorico impostato come obiettivo fino a zero (*).

PULSE

La FREQUENZA CARDIACA, misurata impugnando i sensori di rilevazione sui manubri o tramite il trasmettitore a fascia toracica (optional); bpm (battiti al minuto) (*).

WATT

Indica l' ENERGIA espressa in Watt, che viene prodotta nel corso dell'esercizio.

(*) Ricordiamo che la misura fornita è soltanto un dato di riferimento approssimativo e in nessun caso può essere considerato come un dato di riferimento medico.

Il **DISPLAY GRAFICO** a matrice di LED svolge funzioni di visualizzazione grafica del profilo dei programmi, permette l'editing dei programmi utente e visualizza il livello di intensità durante gli esercizi.

Prima di cominciare un esercizio il display grafico visualizza una serie di sigle a seconda del programma e della funzione selezionata.

Il **DISPLAY CENTRALE** durante l'esecuzione di un esercizio mostra i dati principali: TIME - DISTANCE - SPEED - PULSE - CALORIE - WATT alternandoli in modo automatico ogni 6 secondi, oppure scegliendo manualmente, tramite il pulsante DISPLAY ALT, il dato preferito che si desidera visualizzare.

Prima di cominciare un esercizio il display centrale visualizza il numero del programma corrispondente: Programma 1 (Manuale), Programmi 2÷11 (programmi Predefiniti), Programma 12 (Body Fat Test), Programma 13 (programma Watt), Programmi 14÷17 (programmi H.R.C.), programmi 18÷21 (programmi Utente).

I display **DATI UTENTE E PROGRAMMI** sono spie che indicano il programma selezionato nella riga inferiore e le impostazioni del profilo utente (genere, peso, altezza età).

Nota: qualora non si disponga della fascia toracica opzionale, per visualizzare la lettura del battito cardiaco occorre impugnare con entrambe le mani i sensori di rilevazione pulsazioni posti sul manubrio. La lettura avviene dopo alcuni secondi, nel caso la lettura risulti difficoltosa, inumidire le mani per favorire il contatto con i sensori.

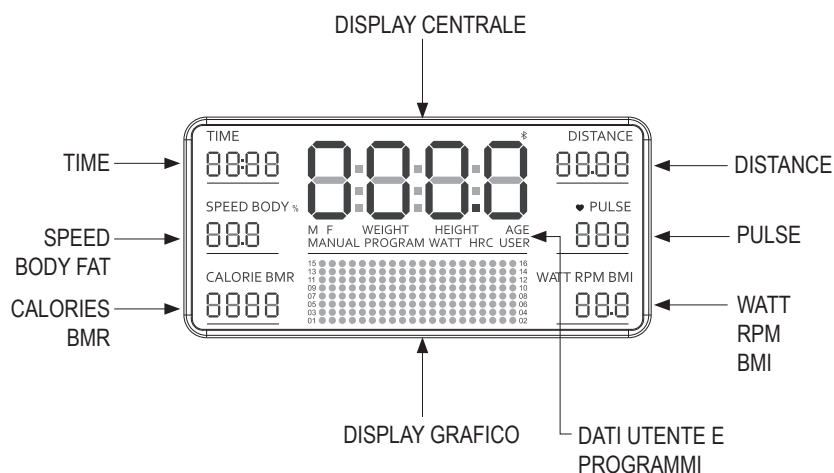
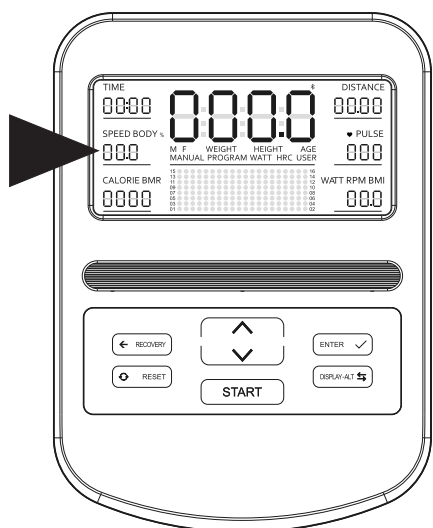

Pulsante START / STOP

Prima di cominciare un esercizio:

- premere START/STOP per avviare un esercizio in qualunque modalità e far partire quindi il conteggio dei display e le funzioni del programma di allenamento selezionato.

Con esercizio in corso:

- premere START/STOP per arrestare immediatamente il conteggio in modalità "STOP", e il ritorno alla sezione di impostazione dei dati.

Pulsante ENTER

Prima di cominciare un esercizio:

- premere ENTER per impostare la modalità conteggio alla rovescia scegliendo una delle variabili di allenamento: Durata, Distanza o Calorie e per impostare l'età dell'utilizzatore. Premere ENTER in successione per passare da una variabile alla successiva.

Con esercizio in corso:

- premere ENTER per alternare la visualizzazione del display da RPM a WATT e viceversa.

Pulsanti UP/DOWN

Prima di cominciare un esercizio:

- agire sui pulsanti UP/DOWN per selezionare uno dei programmi disponibili,
- agire sui pulsanti UP/DOWN per introdurre tutti i dati dei programmi di allenamento.

Con esercizio in corso:

- agire sui pulsanti UP/DOWN per aumentare o diminuire l'intensità dell'esercizio (16 livelli di regolazione).

Pulsante DISPLAY ALT

Con esercizio in corso premere DISPLAY ALT per selezionare il dato da visualizzare sul display centrale.

Pulsante RESET

Premere RESET premuto per cancellare i dati parziali e tornare al programma Manuale (Programma 1).

Nota: la pressione del pulsante RESET non cancella eventuali programmi Utente impostati e le impostazioni del programma Watt e H.R.C.

Pulsante RECOVERY

Dopo aver concluso un esercizio premere RECOVERY per avviare la funzione Pulse Recovery.

La funzione RECOVERY permette di ottenere un indice di riscontro dei miglioramenti acquisiti della capacità cardiovascolare, in relazione ai progressi del proprio allenamento. Si suggerisce di effettuare dei test settimanali dopo un esercizio a durata costante di 30 minuti, al termine del quale occorre smettere di pedalare e premere il pulsante RECOVERY mettendo poi le mani sui sensori di rilevazione pulsazioni cardiache. Dopo un conteggio alla rovescia della durata di 60 secondi sul display verrà visualizzato l'indice di performance rilevato su sei distinti livelli:

- F1 = OTTIMO indice di performance
- F2 = ECCELLENTE indice di performance
- F3 = BUON indice di performance
- F4 = DISCRETO indice di performance
- F5 = SUFFICIENTE indice di performance
- F6 = INSODDISFACENTE indice di performance.

Nel caso i sensori di rilevazione pulsazioni cardiache non rilevano alcun segnale, sul display grafico viene segnalato un errore.

AUTO ON/OFF

Per accendere la console premere un pulsante qualsiasi oppure cominciare a pedalare; trascorsi cinque minuti dalla conclusione di un esercizio (quando si è smesso di pedalare) la console si spegne automaticamente.

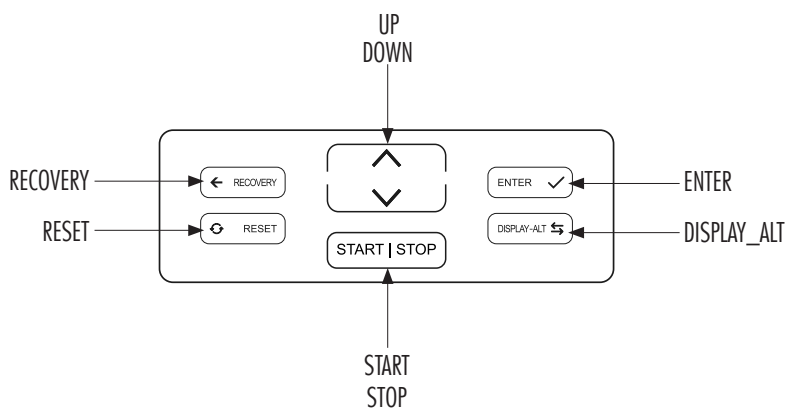
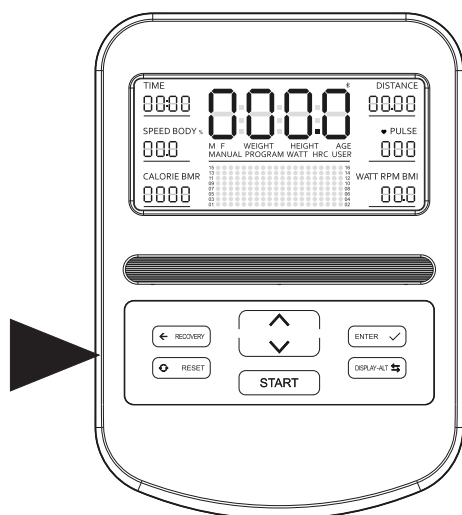

3.5

ACCENSIONE - MODALITÀ MANUALE (PROGRAM I)

- Inserire lo spinotto dell'alimentatore nell'apposita presa nella parte anteriore dell'attrezzo.
- Inserire la spina di rete dell'alimentatore nella presa a muro più vicina all'attrezzo; viene emesso un avviso acustico e tutti i display si accendono per un istante.
- Dopo l'accensione della console o dopo la pressione del pulsante RESET, il display "Dati Utente e Programmi" mostra la sigla MANUAL e sul "display centrale" viene visualizzato il numero 1 lampeggiante (Programma I). Si può scorrere l'elenco dei programmi e quindi selezionare il programma I anche agendo sui pulsanti UP/DOWN.
Premere il pulsante START/STOP per avviare immediatamente l'allenamento in modalità Manuale QuickStart; in questa modalità i display Time, Distance, Calories, cominciano subito il conteggio partendo da zero e per tutta la durata dell'esercizio.
- Dopo la selezione del programma premere il pulsante ENTER per selezionare la DURATA come obiettivo dell'allenamento; continuando a premere ENTER si selezionano i restanti due obiettivi di allenamento: la DISTANZA oppure il consumo di CALORIE. La selezione di un obiettivo viene evidenziata dall'accensione del display relativo in modo lampeggiante, come nelle illustrazioni a lato.
- Agire sui pulsanti UP/DOWN per impostare l'obiettivo selezionato e premere ENTER per confermare; in ultimo viene richiesta l'introduzione dell'ETÀ dell'utente per l'algoritmo di calcolo del consumo calorico.
- Una volta inseriti tutti i dati, per avviare la modalità Manuale Count-down premere il pulsante START/STOP.
- Quando viene impostato uno degli obiettivi dell'allenamento (Time, Distance, o Calories), il display corrispondente esegue il conteggio alla rovescia dal valore impostato fino a zero.
- Nel corso dell'allenamento è possibile variare il livello di intensità agendo sui pulsanti UP/DOWN.
- Il display PULSE visualizza le pulsazioni al minuto quando vengono impugnati i sensori di rilevazione pulsazioni sul manubrio oppure indossata la fascia toracica optional.
- Terminato il conteggio alla rovescia del parametro impostato l'esercizio si conclude e la console rimanda un segnale acustico; è sempre possibile fermare l'esercizio premendo il pulsante START/STOP.

Programma I

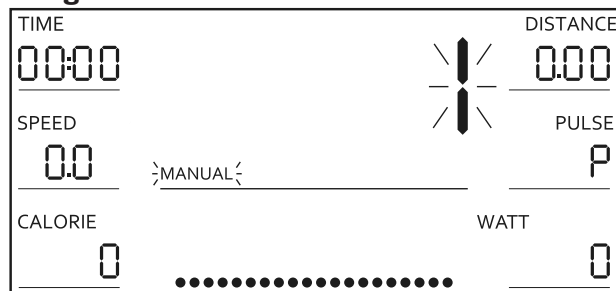

ENTER

Durata

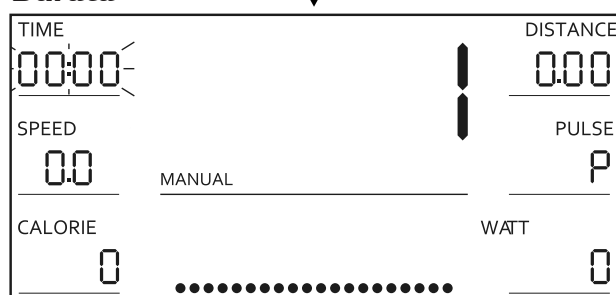

ENTER

Distanza

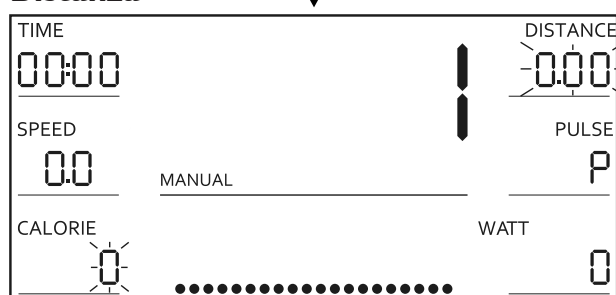

ENTER

Calorie

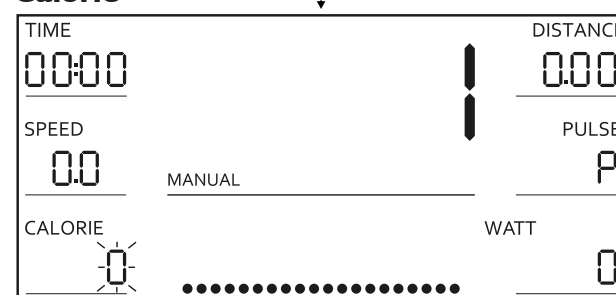

ENTER

Età

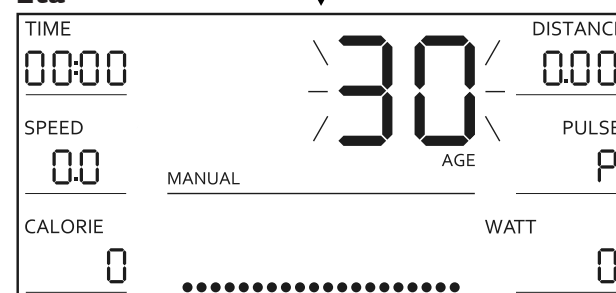

3.6

PROGRAMMI PREDEFINITI - (PROGRAM 2÷11)

- Dopo l'accensione della console agendo sui pulsanti UP/DOWN si può scorrere l'elenco dei programmi di allenamento disponibili; per scegliere uno dei programmi predefiniti selezionare uno dei programmi da 2 a 11. Sul display "Dati Utente e Programmi" viene mostrata la sigla PROGRAM, sul "display centrale" viene visualizzato il numero lampeggiante da 2 a 11 e sul display grafico viene visualizzato il profilo di lavoro corrispondente al programma selezionato.
- Premere il pulsante START/STOP per avviare immediatamente l'allenamento in modalità Programmata; i display Time, Distance, Calories, cominciano subito il conteggio partendo da zero e per tutta la durata dell'allenamento.
- Premendo il pulsante ENTER dopo la selezione del programma si possono invece impostare i parametri dell'allenamento: la **Durata** del programma oppure, continuando a premere ENTER, si può impostare la **Distanza** o il consumo di **Calorie**. La selezione di un parametro viene evidenziata dall'accensione del display relativo in modo lampeggiante, come nelle illustrazioni a lato.
- Agire sui pulsanti UP/DOWN per impostare il parametro selezionato e premere ENTER per confermare; in ultimo viene richiesta l'introduzione dell'**Età** dell'utente per l'algoritmo di calcolo del consumo calorico.
- Una volta inseriti tutti i dati, per avviare il programma premere il pulsante START/STOP.
- Quando viene impostato uno dei parametri del programma (Time, Distance, o Calorie), il display corrispondente esegue il conteggio alla rovescia dal valore impostato fino a zero.
- Nel corso dell'allenamento l'intensità viene variata automaticamente dalla console a seconda del profilo del programma, tuttavia agendo sui pulsanti UP/DOWN è sempre possibile variare il livello di intensità secondo le proprie esigenze.
- Il display PULSE visualizza le pulsazioni al minuto quando vengono impugnati i sensori di rilevazione pulsazioni sul manubrio oppure indossata la fascia toracica optional.
- Terminato il conteggio alla rovescia del parametro impostato l'esercizio si conclude e la console rimanda un segnale acustico; è sempre possibile fermare l'esercizio premendo il pulsante START/STOP.

Programma 1

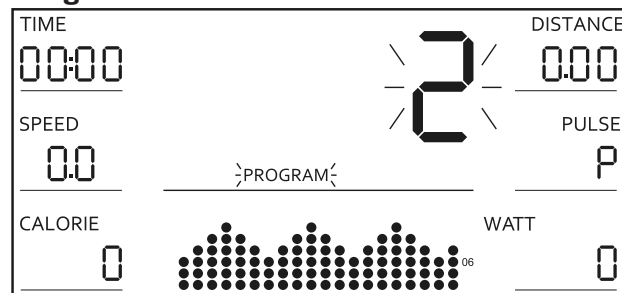

ENTER

Durata

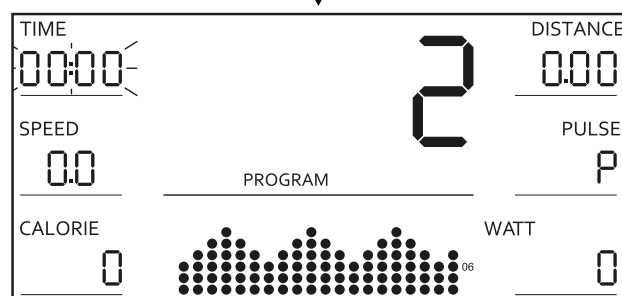

ENTER

Distanza

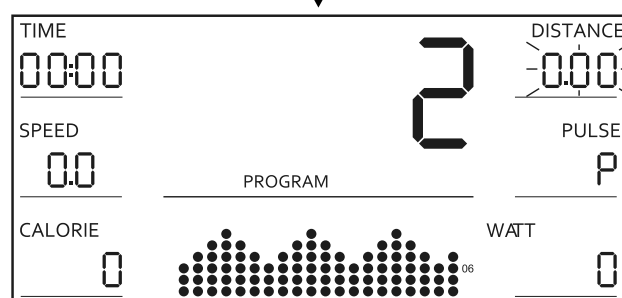

ENTER

Calorie

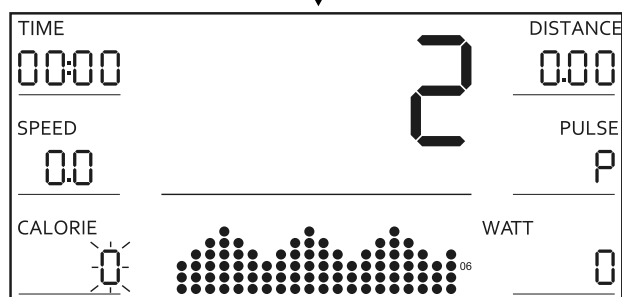

ENTER

Età



Attraverso i sensori di rilevazione della frequenza cardiaca, grazie al programma "Body Fat", si può effettuare la misura della percentuale di massa grassa corporea.

Si ricorda che questo dato è solo un indice di riferimento approssimativo e non un riscontro medico, serve per valutare gli eventuali progressi dello stato di forma fisica, nel corso di un programma di allenamento protratto nel tempo.

- Dopo l'accensione della console agendo sui pulsanti UP/DOWN si può scorrere l'elenco dei programmi di allenamento disponibili fino a scegliere il programma 12. Sul display "Dati Utente e Programmi" viene mostrata la sigla PROGRAM, sul "display centrale" viene visualizzato il numero lampeggiante 12 sul display grafico viene visualizzata la sigla FAT.
- Per avviare la procedura di misurazione della massa grassa occorre rimanere seduti sul sedile senza pedalare, premere il pulsante BODY FAT e procedere all'introduzione dei dati personali dell'utilizzatore premendo il pulsante ENTER.
- Impostare il **Genere** di utente: viene visualizzata in modo lampeggiante la sigla M (Maschio) oppure F (Femmina) sul display "Dati Utente e Programmi", agire sui pulsanti UP/DOWN per selezionare il genere dell'utilizzatore (Maschio o Femmina) e premere ENTER per confermare.
- Impostare la **Statura** dell'utente: viene visualizzata in modo lampeggiante la sigla HEIGHT sul display "Dati Utente e Programmi", agire sui pulsanti UP/DOWN per impostare la statura sul display centrale e premere ENTER per confermare.
- Impostare il **Peso** dell'utente: viene visualizzata in modo lampeggiante la sigla WEIGHT sul display "Dati Utente e Programmi", agire sui pulsanti UP/DOWN per impostare il peso sul display centrale e premere ENTER per confermare.
- Impostare l'**Età** dell'utente: viene visualizzata in modo lampeggiante la sigla AGE sul display "Dati Utente e Programmi", agire sui pulsanti UP/DOWN per impostare l'età sul display centrale e premere ENTER per confermare.
- Una volta inseriti tutti i dati, per avviare il programma premere il pulsante START/STOP, quindi stringere con forza e con entrambe le mani i sensori di rilevazione battito cardiaco sul manubrio e attendere otto secondi affinché la console effettui la misura.

Programma 12

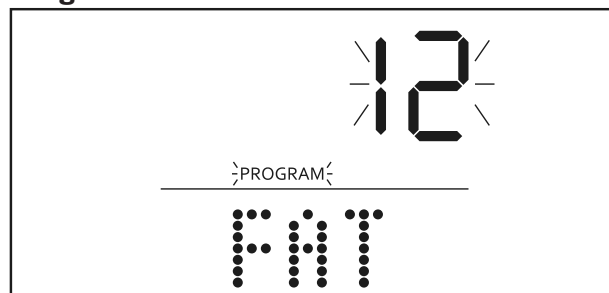

ENTER

Genere

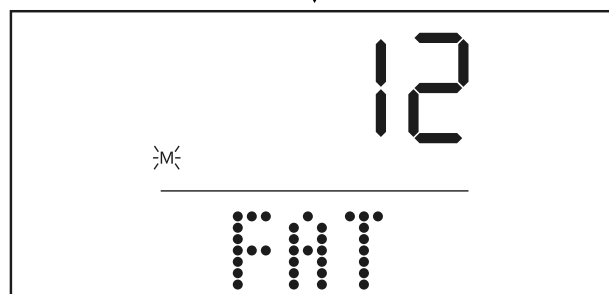

ENTER

Statura

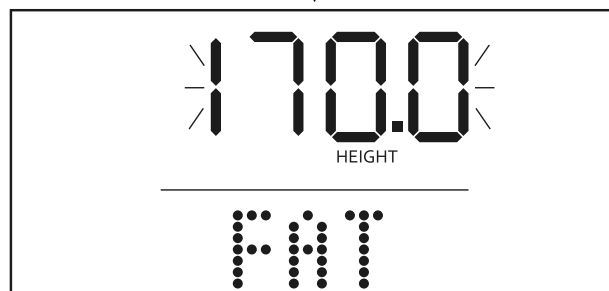

ENTER

Peso



ENTER

Età



- Terminata la misura, i display visualizzano i dati di:
 - BMI= Indice di massa corporea
 - FAT %= Massa grassa percentuale
 - BMR= Scala metabolismo basale
- Qualora non venga rilevata la frequenza cardiaca, verrà rimandato un errore, in questo caso è necessario ripetere la misura ricordandosi di stringere con forza i sensori sul manubrio.

BMI= Indice di massa corporea

Genere / Età	sottopeso	peso forma	sovrappeso	grasso	obeso
Maschio ≤ 30	< 14	14 ~ 20	20.1 ~ 25	25.1 ~ 35	> 35
Maschio > 30	< 17	17 ~ 23	23.1 ~ 28	28.1 ~ 38	> 38
Femmina ≤ 30	< 17	17 ~ 24	24.1 ~ 30	30.1 ~ 40	> 40
Femmina > 30	< 20	20 ~ 27	27.1 ~ 33	33.1 ~ 43	> 43

FAT %= Massa grassa percentuale

Genere	Basso	Medio	Medio/alto	Alto
Maschio	< 13%	13% - 25.9%	26% - 30%	> 30%
Femmina	< 23%	23% - 35.9%	36% - 40%	> 40%

BMR= Scala metabolismo basale

B1	B2	B3	B4	B5	B6	B7	B8	B9
anoressia	magro	relativamente magro	sottopeso	normale	sovrappeso	grasso	obeso	obeso severo

Il programma Watt permette di allenarsi producendo un regime di lavoro costante inversamente proporzionale alla velocità con cui si agisce sui pedali.

In questo programma il valore in Watt rimarrà costante ed è determinato dalla coppia e dalla velocità di rotazione. L'intensità dell'esercizio viene gestita dalla console e aumenterà negli esercizi a bassa velocità, mentre diminuirà all'aumentare della velocità di esecuzione.

Ciò significa che pedalando velocemente, la resistenza al carico diminuirà; mentre pedalando lentamente, la resistenza del carico lo farà aumentare per garantire che il valore in watt sia costante.

- Dopo l'accensione della console agendo sui pulsanti UP/DOWN si può scorrere l'elenco dei programmi di allenamento disponibili fino a scegliere il programma 13. Sul display "Dati Utente e Programmi" viene mostrata la sigla WATT, sul "display centrale" viene visualizzato il numero lampeggiante 13, sul display grafico viene visualizzata la sigla W.
- Premendo il pulsante ENTER dopo la selezione del programma si possono impostare i parametri dell'allenamento: la **Durata** del programma e continuando a premere ENTER, si può impostare la **Distanza** e il valore dei **Watt**. La selezione di un parametro viene evidenziata dall'accensione del display relativo in modo lampeggiante, come nelle illustrazioni a lato.
- Per avviare il programma premere il pulsante START/STOP; l'intensità di lavoro verrà gestita dalla console. Il display PULSE visualizza le pulsazioni al minuto quando vengono impugnati i sensori di rilevazione pulsazioni sul manubrio oppure indossata la fascia toracica optional.
- Terminato il conteggio alla rovescia del parametro impostato (Durata o Distanza) l'esercizio si conclude e la console rimanda un segnale acustico; è sempre possibile fermare l'esercizio premendo il pulsante START/STOP.

Programma 13

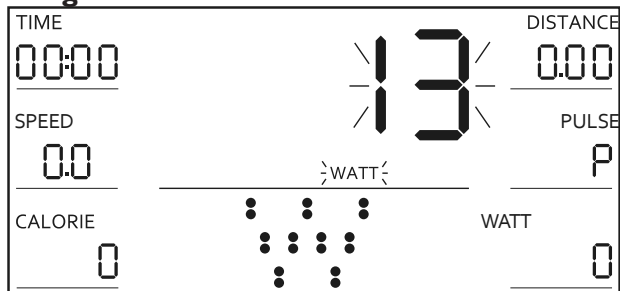

ENTER

Durata

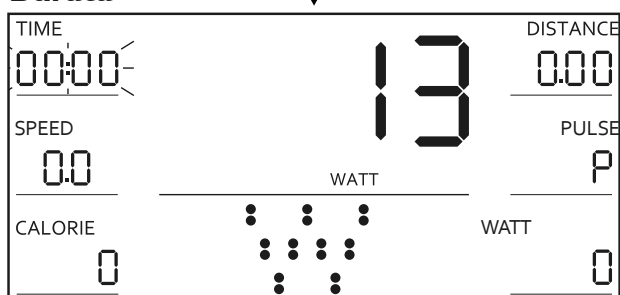

ENTER

Distanza

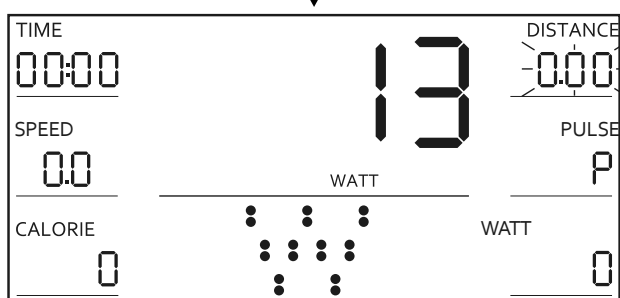

ENTER

Watt

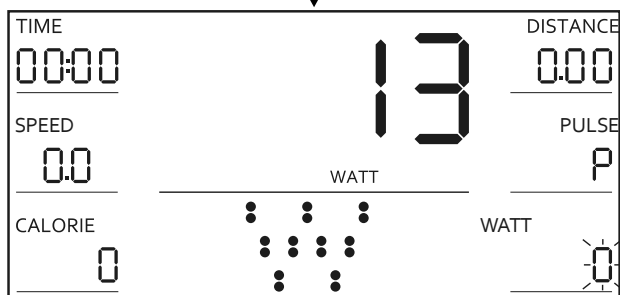

Selezionando uno dei programmi H.R.C. si sceglie una sessione di allenamento nel quale la console regola automaticamente l'intensità dell'esercizio in funzione della frequenza cardiaca rilevata dai sensori sul manubrio o tramite la fascia toracica optional.

- Dopo l'accensione della console agendo sui pulsanti UP/DOWN si può scorrere l'elenco dei programmi di allenamento disponibili; per scegliere uno dei programmi predefiniti selezionare uno dei programmi da 14 a 17. Sul display "Dati Utente e Programmi" viene mostrata la sigla HRC, sul "display centrale" viene visualizzato il numero lampeggiante da 14 a 17 e sul display grafico viene visualizzata la soglia cardiaca in percentuale dei regimi pre-impostati: 65%, 75%, 85% e TAG.

- Agire sui pulsanti UP/DOWN per selezionare uno dei tre regimi pre-impostati oppure impostare la soglia cardiaca desiderata.

65% = regime cardiaco per il dimagrimento.

75% = regime cardiaco per allenamento aerobico.

85% = regime cardiaco per allenamento anaerobico.

TAG= impostazione personale della frequenza cardiaca di soglia.

I primi tre regimi sono predefiniti (Programmi 14, 15, 16) e impostano automaticamente il valore di soglia cardiaca in funzione dell'età dell'utilizzatore. Dopo aver selezionato il regime cardiaco desiderato premere il pulsante ENTER per confermare.

- TAG (Programma 17) permette di inserire la *frequenza cardiaca di soglia* che si desidera nel modo seguente: sul display lampeggiante 'Pulse' impostare il dato relativo al numero alla frequenza di soglia che si intende mantenere. Agire sui pulsanti UP/DOWN per impostare il dato e premere ENTER per confermare.

Note

- Nell'esecuzione dei programmi H.R.C. è consigliato l'utilizzo del trasmettitore a fascia toracica optional, poiché fornisce un dato più accurato rispetto ai sensori di rilevazione sul manubrio.
- Quando non viene rilevato in modo continuo il segnale della frequenza cardiaca, la console arresta l'esercizio e rimanda un messaggio di errore.
- Il valore di soglia cardiaca selezionato ha una isteresi di sicurezza; quando la frequenza cardiaca misurata oltrepassa per più di 30 secondi il valore di isteresi oppure quando la frequenza cardiaca ha già raggiunto il valore di soglia alla minima intensità di lavoro, la console arresta l'esercizio e rimanda un segnale acustico.

Programma 14

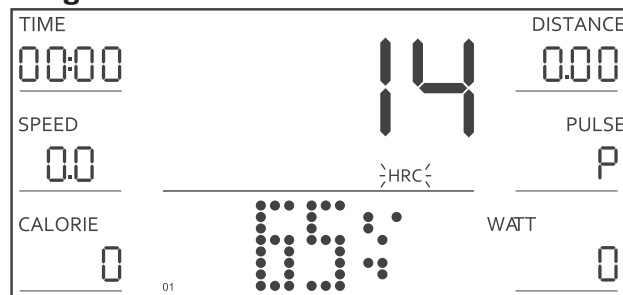

Programma 15

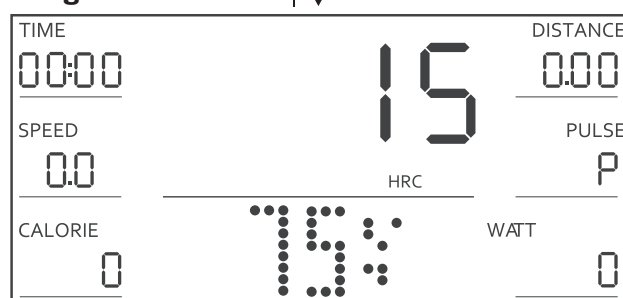

Programma 16

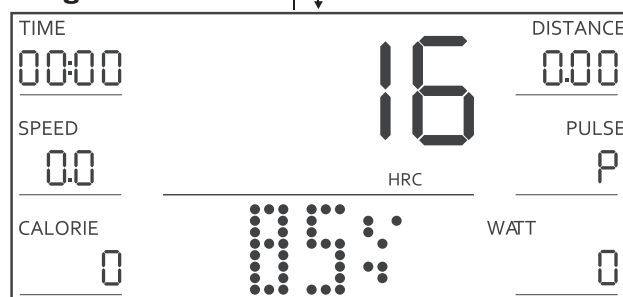

Programma 17

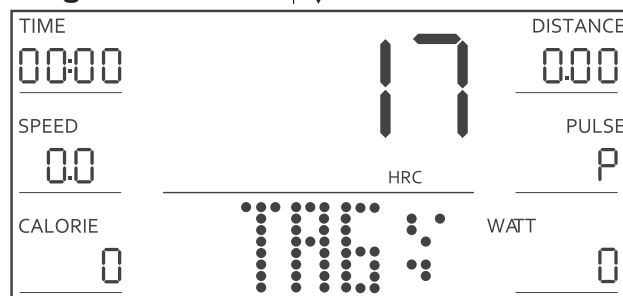

- Premendo il pulsante ENTER dopo la selezione del programma si possono impostare i parametri: la DURATA del programma oppure, continuando a premere ENTER, si può impostare la DISTANZA o il consumo di CALORIE. La selezione di un parametro viene evidenziata dall'accensione del display relativo in modo lampeggiante, come nelle illustrazioni a lato.
- Agire sui pulsanti UP/DOWN per impostare il parametro selezionato e premere ENTER per confermare; in ultimo viene richiesta l'introduzione dell'ETÀ dell'utente per l'algoritmo di calcolo del consumo calorico.
- Una volta inseriti tutti i dati, per avviare il programma premere il pulsante START/STOP, quindi indossare il trasmettitore a fascia toracica optional oppure afferrare il manubrio e premere i palmi sui sensori di rilevazione pulsazioni.
- Nel corso dell'esercizio l'intensità viene variata automaticamente dalla console a seconda della frequenza cardiaca visualizzata sul display PULSE e il parametro impostato (Time, Distance, oppure Calorie), il display corrispondente esegue il conteggio alla rovescia dal valore impostato fino a zero, sul display grafico viene riprodotto il profilo del programma in esecuzione.
- Terminato il conteggio alla rovescia del parametro impostato l'esercizio si conclude e la console rimanda un segnale acustico.; è sempre possibile fermare l'esercizio premendo il pulsante START/STOP.

Programma I4

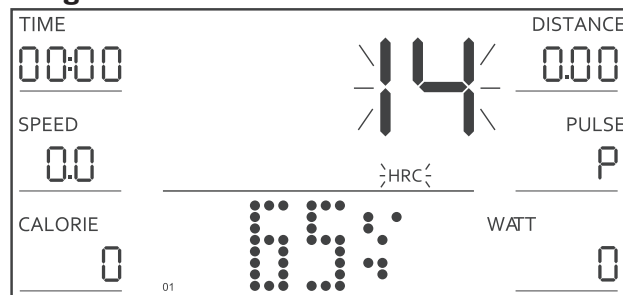

Durata

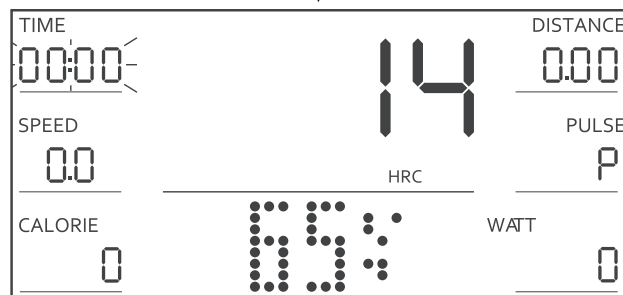

Distanza

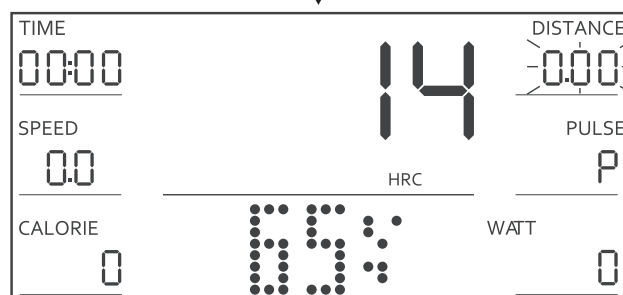

Calorie

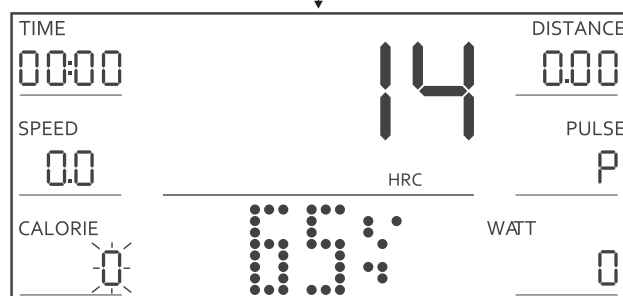

Età



- Dopo l'accensione della console agendo sui pulsanti UP/DOWN si può scorrere l'elenco dei programmi di allenamento disponibili; per scegliere uno dei programmi predefiniti selezionare uno dei programmi da 2 a 11. Sul display "Dati Utente e Programmi" viene mostrata la sigla PROGRAM, sul "display centrale" viene visualizzato il numero lampeggiante da 2 a 11 e sul display grafico viene visualizzato il profilo di lavoro corrispondente al programma selezionato.
- Premere il pulsante START/STOP per avviare immediatamente l'allenamento in modalità Programmata; i display Time, Distance, Calories, cominciano subito il conteggio partendo da zero e per tutta la durata dell'allenamento.
- Premendo il pulsante ENTER dopo la selezione del programma si possono invece impostare i parametri dell'allenamento: la **Durata** del programma oppure, continuando a premere ENTER, si può impostare la **Distanza** o il consumo di **Calorie**. La selezione di un parametro viene evidenziata dall'accensione del display relativo in modo lampeggiante, come nelle illustrazioni a lato.
- Agire sui pulsanti UP/DOWN per impostare il parametro selezionato e premere ENTER per confermare; in ultimo viene richiesta l'introduzione dell'**Età** dell'utente per l'algoritmo di calcolo del consumo calorico.
- Una volta inseriti tutti i dati, per avviare il programma premere il pulsante START/STOP.
- Quando viene impostato uno dei parametri del programma (Time, Distance, o Calorie), il display corrispondente esegue il conteggio alla rovescia dal valore impostato fino a zero.
- Nel corso dell'allenamento l'intensità viene variata automaticamente dalla console a seconda del profilo del programma, tuttavia agendo sui pulsanti UP/DOWN è sempre possibile variare il livello di intensità secondo le proprie esigenze.
- Il display PULSE visualizza le pulsazioni al minuto quando vengono impugnati i sensori di rilevazione pulsazioni sul manubrio oppure indossata la fascia toracica optional.
- Terminato il conteggio alla rovescia del parametro impostato l'esercizio si conclude e la console rimanda un segnale acustico.; è sempre possibile fermare l'esercizio premendo il pulsante START/STOP.

Programma 18

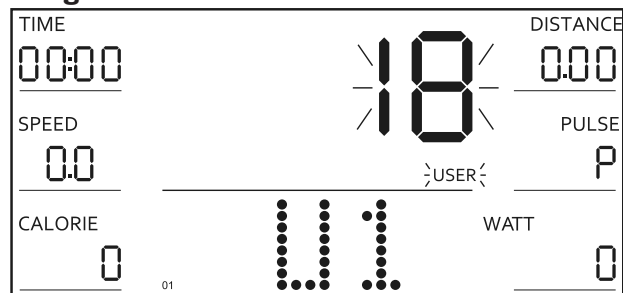

ENTER

Durata

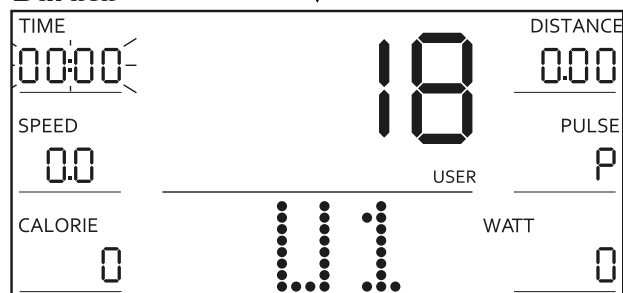

ENTER

Distanza

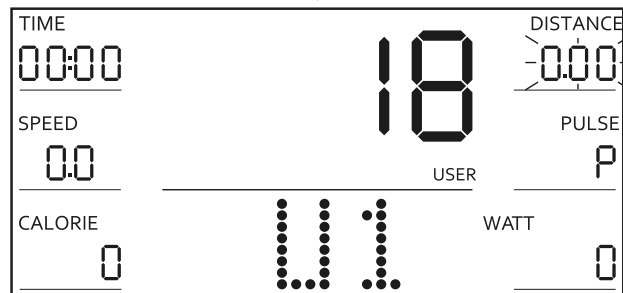

ENTER

Calorie

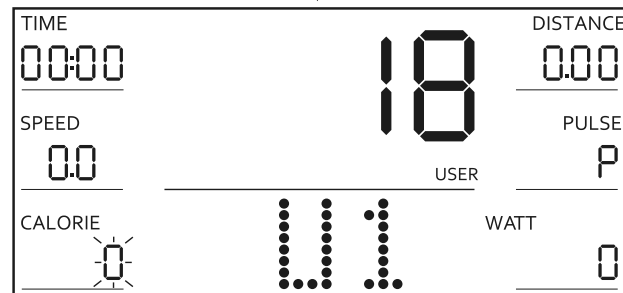

ENTER

Età

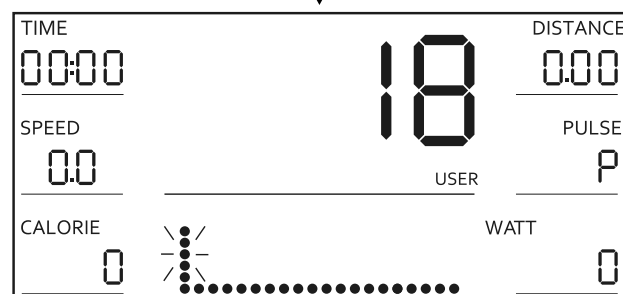



L'interfaccia Bluetooth single 4.0 integrata consente il controllo dell'attrezzo con App di terze parti compatibili, (Kinomap e Zwift) ideale per un'esperienza di allenamento indoor con contenuti multimediali che rendono divertente e coinvolgente l'approccio all'utilizzo del prodotto.



NOTA: Il livello di interazione con App di terze parti non è garantito e può variare in funzione degli aggiornamenti delle stesse.



- **Mantenere l'attrezzo sempre pulito e privo di polvere.**
- **Non utilizzare sostanze infiammabili o nocive per la pulizia. Non usare solventi per pulire le parti di plastica ma soltanto prodotti a base di acqua e panni morbidi.**
- **Solventi quali il petrolio, l'acetone, la benzina, il tetracloride di carbonio, l'ammoniaca e olio contenente sostanze cloriche possono danneggiare e corrodere le parti di plastica.**

PULIZIA DELL'ATTREZZO

- Ogni settimana pulire le superfici esterne, utilizzando una spugna inumidita di acqua e sapone neutro.
- Per pulire la console utilizzare un panno umido e non bagnato senza strofinare con forza.

5.0

MESSA FUORI SERVIZIO - SMALTIMENTO



Il simbolo del cestino dei rifiuti con una croce sopra indica che i prodotti commercializzati rientrano nel campo di applicazione della Direttiva europea RoHS per lo smaltimento dei rifiuti di natura elettrica ed elettronica (RAEE).

Questo prodotto NON deve essere smaltito come rifiuto urbano, ma deve essere smaltito separatamente (negli stati dell'Unione Europea), conferendolo negli appositi centri di raccolta preposti per lo smaltimento e il riciclaggio di tali prodotti.



La marcatura CE indica che il prodotto è totalmente conforme alla direttiva RoHS 2011/65/UE e nessuna delle componenti elettriche ed elettroniche incorporate al prodotto contiene livelli superiori a quelli previsti di talune sostanze ritenute pericolose per la salute umana.

Garlando S.p.A. incoraggia il rispetto della natura e della salute umana anche al di fuori dell'Unione Europea e auspica che vengano seguite le regole locali per lo smaltimento e il riciclaggio, utilizzando, quando possibile, la raccolta differenziata delle apparecchiature elettriche ed elettroniche, nonché dei numerosi componenti (quali ferro, rame, plastiche, ecc...) che possono essere recuperati e riutilizzati.

6.0

CATALOGO RICAMBI - ORDINE PARTI DI RICAMBIO

Per ordinare parti di ricambio riferirsi al disegno in esploso che si trova alla pagina seguente.

L'ordine delle parti di ricambio deve riportare le seguenti indicazioni:

1. Marca e modello del prodotto - vedi targhetta prodotto
2. Nome del particolare da sostituire - vedi lista ricambi
3. Numero di riferimento del particolare - vedi disegno esploso
4. Quantità richiesta.
5. Recapito e informazioni per la spedizione - vedi scheda per ordine ricambi, allegata al manuale

Per maggiore chiarezza effettuare l'ordine utilizzando una copia della scheda per ordine ricambi riportata nel cartoncino allegato al presente manuale, assieme al Certificato di Garanzia.

La richiesta delle parti di ricambio deve essere effettuata tramite una richiesta scritta, via fax oppure e-mail ai riferimenti di seguito riportati:

fax: 0143/318594

e-mail: assistenza.toorx@garlando.it

Il presente catalogo può presentare talune piccole differenze dal prodotto posseduto; possono mancare eventuali aggiornamenti che il costruttore ha applicato nel contempo. In caso di difficoltà nella comprensione di disegni e descrizioni contattare il Centro Assistenza Tecnica al numero :

0143/318540 dalle ore 9:00 alle 12:00 dal lunedì al venerdì

6.1

TAVOLA RICAMBI

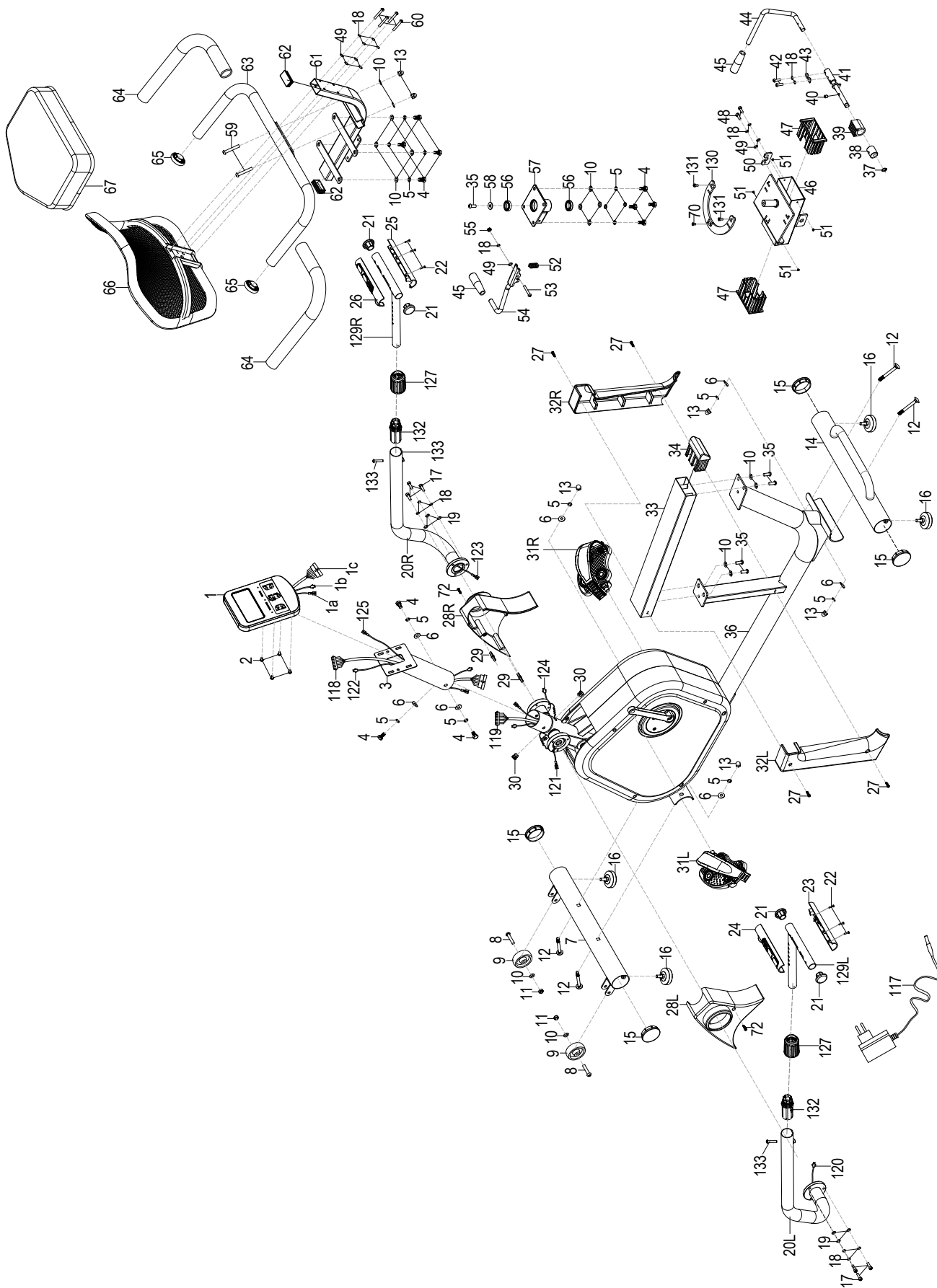

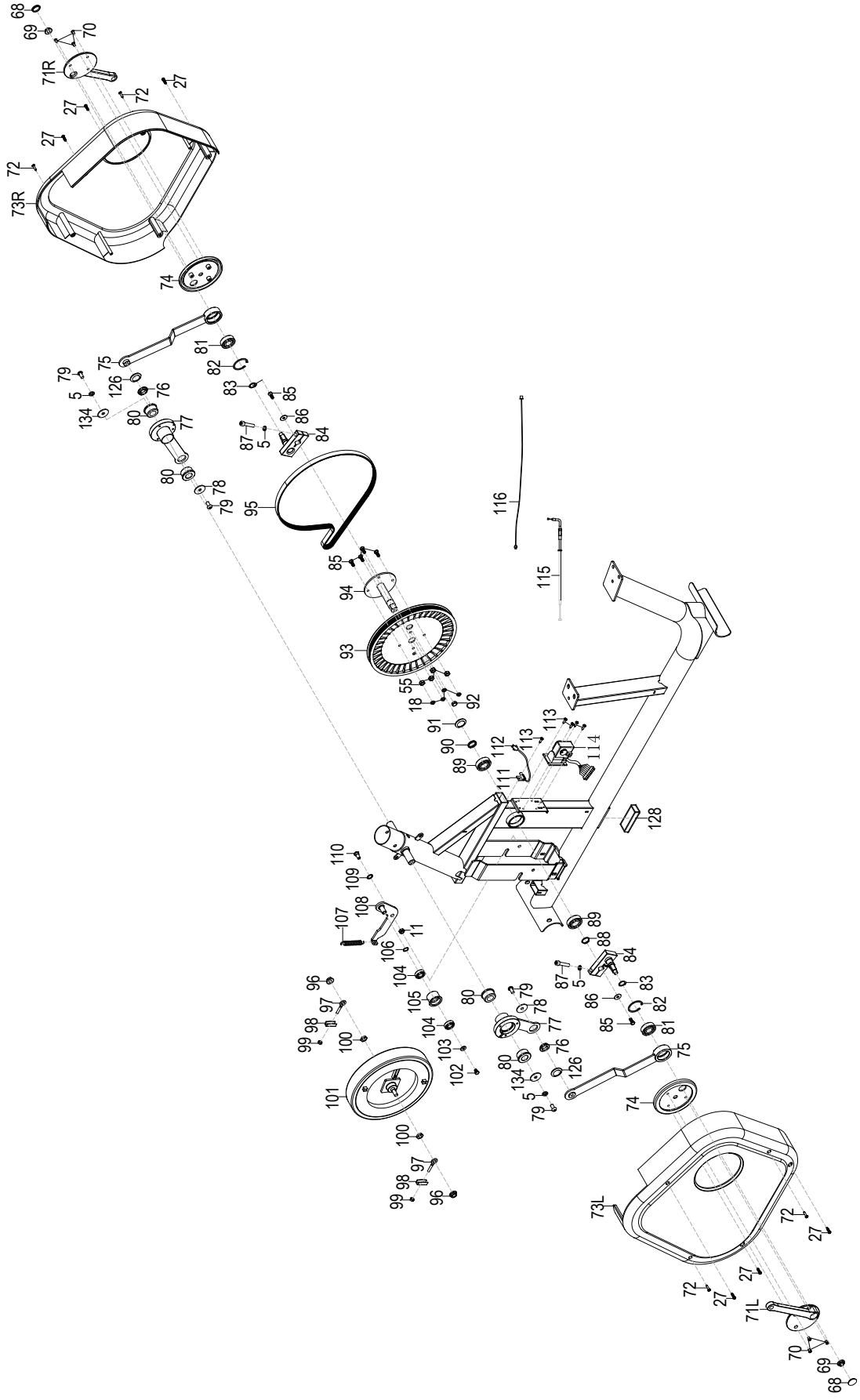

6.2
LISTA DELLE PARTI

Pos.	Descrizione	Q.tà	Pos.	Descrizione	Q.tà
1	Console	1	51	Vite autofilettante ST3×6 mm	4
2	Vite M5x10 mm	4	52	Molla di compressione	1
3	Montante di supporto manubrio anteriore	1	53	Vite M6x40 mm	1
4	Vite M8x20 mm	11	54	Leva di rotazione sedile	1
5	Rondella spaccata Ø8 mm	17	55	Dado autobloccante M6xH6	5
6	Rondella curva Ø8xØ20x2.0xR30	7	56	Cuscinetto 6804	2
7	Barra di appoggio anteriore	1	57	Piastra di attacco	1
8	Vite M8x42 mm	2	58	Rondella piana Ø8xØ22x2	1
9	Ruota di spostamento	2	59	Vite M8x47 mm	2
10	Rondella piana Ø8xØ16x1.5	16	60	Vite M6x45 mm	4
11	Dado autobloccante M8xH7.5	3	61	Supporto sedile	1
12	Vite M8x73 mm	4	62	Tappo quadro 50 mm	2
13	Dado a calotta M8xH16	6	63	Manubrio posteriore	1
14	Barra di appoggio posteriore	1	64	Rivestimento manubrio posteriore	2
15	Tappo tondo barre di appoggio Ø60.5	4	65	Tappo tondo Ø32	2
16	Piedino di livellamento	4	66	Schienale	1
17	Vite M6x20 mm	6	67	Sella	1
18	Rondella spaccata Ø6 mm	19	68	Tappo tondo pedivella	2
19	Rondella piana Ø6xØ12x1	6	69	Dado M10x1,25	2
20L	Manubrio anteriore SX	1	70	Vite M5x15 mm	7
20R	Manubrio anteriore DX	1	71L	Pedivella SX	1
21	Tappo tondo manubrio laterale	4	71R	Pedivella RX	1
22	Vite autofilettante ST3×16 mm	6	72	Vite autofilettante ST4,2×19 mm	6
23	Copertura superiore SX sensori pulsazioni	1	73L	Copertura laterale SX	1
24	Copertura inferiore SX sensori pulsazioni	1	73R	Copertura laterale DX	1
25	Copertura inferiore DX sensori pulsazioni	1	74	Piastra tonda pedivella	2
26	Copertura superiore DX sensori pulsazioni	1	75	Staffa pedivella	2
27	Vite autofilettante ST4,2×16 mm	10	76	Boccola metallica	2
28L	Copertura laterale montante SX	1	77	Barra oscillante	2
28R	Copertura laterale montante DX	1	78	Rondella piana Ø8xØ32x2	2
29	Spina metallica	2	79	Vite M8x16 mm	2
30	Tappo tondo Ø12 mm	2	80	Boccola Ø38 mm	4
31L	Pedale SX	1	81	Cuscinetto 6203	2
31R	Pedale DX	1	82	O-ring Ø40 mm	2
32L	Copertura centrale corpo principale SX	1	83	O-ring Ø17 mm	2
32R	Copertura centrale corpo principale DX	1	84	Perno pedivella	2
33	Guida di alluminio	1	85	Vite M6x16 mm	6
34	Tappo rettangolare guida di alluminio	1	86	Rondella piana Ø6xØ20x1	2
35	Vite M8x20 mm	5	87	Vite M8x40 mm	2
36	Telaio principale	1	88	O-ring Ø20 mm	1
37	O-ring Ø12 mm	1	89	Cuscinetto 6004-ZZ	2
38	Ruota eccentrica	1	90	Boccola Ø20,1xØ25x4.0	1
39	Copertura per ruota eccentrica	1	91	Rondella ondulata Ø20x26x0,3	1
40	Vite M8x10 mm	1	92	Magnete per sensore di velocità	1
41	Albero di bloccaggio sedile	1	93	Puleggia	1
42	Vite M6x20 mm	2	94	Albero movimento centrale	1
43	Rondella curva Ø6xØ16x1.5xR16	2	95	Cinghia	1
44	Leva di posizionamento orizzontale sedile	1	96	Dado M10xH8	2
45	Manopola per leva sedile	2	97	Vite di registro volano M6x40 mm	2
46	Carrello	1	98	Staffa a U	2
47	Boccola	2	99	Dado M6xH5	2
48	Vite M6x16 mm	2	100	Dado M10x1xH5	2
49	Rondella piana Ø6xØ12x1.2	7	101	Volano	1
50	Blocchetto freno carrello	1	102	Vite M6x10 mm	1

Pos.	Descrizione	Q.tà	Pos.	Descrizione	Q.tà
103	Rondella piana Ø6xØ16x1.5	1			
104	Cuscinetto 6001-2RS	2			
105	Ruota tendi cinghia	1			
106	Rondella ondulata Ø12xØ15.5x0,3	1			
107	Molla di tensionamento Ø2.0xØ12x79xN27	1			
108	Albero per ruota tendi cinghia	1			
109	Rondella piana Ø12xØ17x0.5	1			
110	Vite M8x12 mm	1			
111	Alloggio porta sensore	1			
112	Sensore di velocità	1			
113	Vite autofilettante ST4,2x8 mm	5			
114	Motore di regolazione intensità	1			
115	Cavo di regolazione intensità	1			
116	Cavo entrata alimentazione DC	1			
117	Alimentatore di rete	1			
118	Cavo collegamento console - sez. superiore	1			
119	Cavo collegamento console - sez. inferiore	1			
120	Cavo SX sensori di rilev. pulsazioni cardiache	1			
121	Cavo inferiore sensori SX	1			
122	Cavo superiore sensori SX	1			
123	Cavo DX sensori di rilev. pulsazioni cardiache	1			
124	Cavo inferiore sensori DX	1			
125	Cavo superiore sensori DX	1			
126	Rondella curva	2			
127	Boccola di regolazione presa manubrio	2			
128	Tappo quadro	1			
129L	Presa SX manubrio anteriore	1			
129R	Presa DX manubrio anteriore	1			
130	Piastra di supporto sedile regolabile	1			
131	Vite M5x10 mm	2			
132	Boccola interna	2			
133	Vite M6x42 mm	2			
134	Rondella piana Ø8xØ25x2 mm	2			
A	Chiave a brugola da 5	2			
B	Chiave aperta da 13/15	1			
C	Giravite a croce + chiave aperta da 13/14/15	1			

Art.1 DEFINIZIONI

- 1.1 Prodotti:** per Prodotti si intendono i Prodotti Fitness Home ossia le apparecchiature sportive commercializzate da GARLANDO SPA con il marchio Toorx, per l'esercizio fisico del corpo per uso domestico e per un uso esclusivamente sportivo ed assolutamente NON terapeutico e/o riabilitativo.
- 1.2 Garanzia:** per Garanzia si intende la garanzia convenzionale proposta da GARLANDO SPA alle condizioni di seguito riportate.
- 1.3 Difetto di Conformità:** l'inedoneità del Prodotto all'uso per il quale esso è stato specificatamente progettato e realizzato.
- 1.4 Consumatore:** si intende per Consumatore qualsiasi persona fisica che acquisti i Prodotti per utilizzo privato.
- 1.5 CAT:** si intende il Centro di Assistenza Tecnica autorizzato ad interventi di riparazione e/o sostituzione del Prodotto da parte di GARLANDO SPA.
- 1.6 Tagliando di Garanzia:** si intende il modulo da compilarsi online sul sito: www.toorx.it o, in caso di impossibilità di utilizzo del servizio online, il modulo cartaceo allegato al presente manuale da compilarsi e spedire a GARLANDO SPA.
- 1.7 Richiesta di Intervento:** si intende la procedura di denuncia di difetto di conformità e richiesta di intervento, effettuata compilando l'apposito modulo sul portale: www.assistenza.garlando.it o, in caso di impossibilità di utilizzo del servizio online, contattando il numero 0143/318540 dalle ore 9 alle ore 12, dal Lunedì al venerdì.
- 1.8 Manuale d'Istruzioni:** si intende per Manuale d'istruzioni il libretto consegnato al Consumatore in cui sono descritte le istruzioni, indicazioni ed avvertenze finalizzate a consentire la corretta installazione ed il regolare funzionamento del Prodotto, nonché della sua manutenzione.

Art.2 DURATA DELLA GARANZIA CONDIZIONI DELLA SUA VALIDITÀ E DECADENZE

- 2.1** GARLANDO SPA garantisce l'ideoneità del Prodotto all'uso per il quale esso è stato specificamente concepito e progettato, ossia all'uso sportivo, ed in particolare garantisce il Prodotto contro gli eventuali difetti di conformità per 24 mesi dalla consegna. La presente Garanzia è l'unica prestata da GARLANDO SPA: nessun terzo, ivi espressamente compresi i rivenditori autorizzati ed i CAT, può modificare i termini della Garanzia o rilasciare, in qualsiasi forma, altre dichiarazioni di garanzia.
- 2.2** La presente Garanzia è valida ed efficace con riferimento al Prodotto della GARLANDO SPA acquistato dal Consumatore in Italia esclusivamente presso un rivenditore autorizzato e lascia impregiudicati i diritti riconosciuti al Consumatore dalla Legge italiana e dalle disposizioni delle direttive europee.
- 2.3** Fatto salvo quanto previsto dai successivi punti 2.10, 2.11, 2.12 in tema di denuncia di eventuali difetti di conformità, il Consumatore è tenuto a comprovare, mediante documento rilasciato dal rivenditore autorizzato (ad esempio: scontrino fiscale) la data in cui è stata effettuata la consegna del Prodotto, il nominativo del rivenditore autorizzato e gli estremi identificativi del Prodotto. Ai fini dell'operatività della Garanzia, pertanto, è necessario che la documentazione di cui sopra, unitamente alla Garanzia, allegata al presente manuale, sia debitamente conservata.
- 2.4** Al fine di permettere la migliore operatività della Garanzia convenzionale, si richiede al Consumatore di provvedere alla compilazione online del Tagliando di Garanzia sul sito: www.toorx.it o, in caso di impossibilità di utilizzo del servizio online, alla spedizione del tagliando di Garanzia cartaceo, debitamente compilato, via posta all'indirizzo GARLANDO SPA - Via Regione Piemonte, 32 - Zona industriale, D1 - 15068 Pozzolo Formigaro (AL).
- 2.5** La Garanzia comprende la riparazione o la sostituzione gratuita delle parti componenti il Prodotto, che presentino difetti di conformità regolarmente e tempestivamente denunciati dal Consumatore mediante il tempestivo invio della Richiesta di Intervento debitamente compilata e sottoscritta, riscontrati dal personale del CAT ed imputabili ad un'azione o ad un'omissione del produttore. Si provvederà alla sostituzione dell'intero Prodotto, in luogo della riparazione o della sostituzione di singoli componenti, nel caso in cui tali ultimi rimedi siano oggettivamente impossibili o eccessivamente onerosi.
- 2.6** Conformemente alle indicazioni del "Codice del Consumo", si presume che i difetti di conformità manifestatisi entro SEI mesi dalla consegna del Prodotto esistessero già a tale data, a meno che tale ipotesi sia incompatibile con la natura del Prodotto o del difetto di conformità. Decorso tale termine resta onere del Consumatore fornire elementi di prova circa l'esistenza del difetto di conformità al tempo della consegna del Prodotto.
- 2.7** La sostituzione dell'intero Prodotto o di un suo componente non comporta una proroga della Garanzia. La Garanzia avrà termine alla scadenza dei 24 mesi dalla data di consegna del Prodotto originario.
- 2.8** Nel periodo coperto dalla Garanzia, le prestazioni oggetto della stessa saranno effettuate integralmente ed a titolo completamente gratuito dai CAT.
- 2.9** Qualora non fosse possibile provvedere alla riparazione direttamente presso il domicilio del Consumatore, nell'eventualità in cui il Prodotto o suoi componenti fossero da sottoporre a riparazione presso la stessa sede di GARLANDO SPA - Via Regione Piemonte, 32 - D1 - 15068 Pozzolo Formigaro (AL), sarà cura e spese del Consumatore provvedere alla spedizione del Prodotto da ripararsi o sostituirsi presso la suddetta sede. In tale eventualità tutti i rischi correlati al trasporto del Prodotto saranno posti a carico del Consumatore ed in ogni caso GARLANDO SPA non risponderà di eventuali danni arrecati al Prodotto o ai suoi componenti dal trasporto effettuato dal Corriere e/o Vettore. Qualora il Consumatore risulti irreperibile al momento della consegna presso il suo domicilio del Prodotto riparato o sostituito da parte del Corriere e/o del Vettore incaricato da GARLANDO SPA, saranno posti a suo carico i corrispettivi dovuti a Corriere/Vettore relativi alle successive spedizioni, corrispettivi che dovranno essere liquidati al Corriere/Vettore direttamente dal Consumatore all'atto della consegna del Prodotto.

- 2.10** Il Consumatore decade dai diritti di cui alla Garanzia, ove non denunci il difetto di conformità entro il termine di DUE mesi dalla scoperta dello stesso secondo le modalità descritte all'Art. 1.7 - "Richiesta di Intervento".
- 2.11** Ricevuta la denuncia, e verificata la ricorrenza dei presupposti per l'operatività della Garanzia, il CAT prenderà contatto con il Consumatore fissando apposito appuntamento presso il suo domicilio, ove sarà effettuato il relativo intervento entro un congruo termine. A tal fine la congruità del termine è valutata in relazione ai tempi normalmente occorrenti per provvedere all'intervento da parte del CAT presso il domicilio del Consumatore e/o alle eventuali occorrenti spedizioni di Prodotti o di componenti dei medesimi.
- 2.12** E' obbligo del Consumatore rendersi reperibile presso il proprio domicilio in occasione dell'appuntamento prefissato con il CAT. Nell'eventualità in cui tale obbligo non fosse rispettato GARLANDO SPA si riserva di ripetere le spese e competenze da essa corrisposte al proprio CAT in relazione all'intervento programmato e non eseguito per fatto imputabile al Consumatore.

Art.3 ESCLUSIONI DELLA GARANZIA

- 3.1** La Garanzia è espressamente **esclusa** nei casi di:
- mancata osservanza delle istruzioni, indicazioni ed avvertenze finalizzate a consentire la corretta installazione/montaggio ed il regolare funzionamento del Prodotto;
 - trascuratezza e/o negligenza nell'uso e nella manutenzione del Prodotto;
 - uso del Prodotto a scopi terapeutici e/o riabilitativi;
 - uso improprio del Prodotto;
 - manomissioni del Prodotto;
 - uso del Prodotto per finalità diverse da quelle per le quali il Prodotto è stato specificatamente concepito/progettato;
 - danni causati dal trasporto o dalla spedizione del Prodotto;
 - danni causati da difetti della rete di distribuzione elettrica: sovracorrenti, sovratensioni, causate anche da scariche atmosferiche;
 - riparazione eseguita da centri assistenza non autorizzati da GARLANDO SPA;
 - riparazione del prodotto da parte dell'utilizzatore stesso, tranne il caso in cui l'operazione di riparazione/sostituzione parti è autorizzata dal Centro Assistenza GARLANDO SPA;
 - difetti di conformità che, per qualsiasi motivo, non possono in alcun modo farsi risalire ad azioni od omissioni del produttore.
- 3.2** Le regole di corretta installazione/montaggio, uso e manutenzione del Prodotto sono contenute nel presente manuale d'istruzioni, che costituisce parte integrante della Garanzia.
- 3.3** Si intende che l'usura conseguente al normale utilizzo del Prodotto e dei suoi componenti **NON** può in alcun modo configurare difetto di conformità e non può pertanto essere coperta dalla presente Garanzia.
- Con riferimento al Prodotto TAPIS ROULANT, si specifica che i fenomeni di usura per normale utilizzo riguardano in particolare i seguenti componenti: rulli, piano di corsa, nastro, grip, cinghia, guarnizioni, manopole, parti asportabili, accessori e materiali di consumo in genere.
 - Con riferimento al Prodotto BIKE, si specifica che i fenomeni di usura per normale utilizzo riguardano in particolare i seguenti componenti: pedali e cinghietti, sella, cinghia di trasmissione, guarnizioni, manopole, parti asportabili, accessori e materiali di consumo in genere.
- 3.4** La Garanzia **NON** copre gli interventi inerenti all'installazione del Prodotto ed all'allacciamento agli impianti di alimentazione.

Art.4 UTILIZZO PREVISTO E UTILIZZO IMPROPRIO DEL PRODOTTO

- 4.1** In considerazione dell'ideoneità all'uso esclusivamente sportivo del presente Prodotto, GARLANDO SPA raccomanda il suo utilizzo a seguito del rilascio da parte di un medico di apposito certificato di idoneità fisica.
- 4.2** GARLANDO SPA declina ogni responsabilità per eventuali danni che possano, direttamente o indirettamente, derivare a persone, animali domestici e cose in conseguenza dell'inosservanza di tutte le istruzioni, indicazioni ed avvertenze contenute nell'apposito manuale d'istruzioni.
- 4.3** In particolare si dichiara che il Prodotto è assolutamente inidoneo ad uso terapeutico e/o riabilitativo e che l'eventuale verifica di infortuni od insorgenza di patologie correlate a tale indebito utilizzo non potrà in alcun modo essere imputata al produttore.

Art.5 DANNI CAUSATI DAI CAT

- 5.1** GARLANDO SPA non sarà responsabile per i danni a persone, animali domestici e cose eventualmente causati da uno dei CAT, in occasione dell'intervento di riparazione del Prodotto e/o sostituzione dello stesso o di un suo componente; per l'effetto il Consumatore si impegna ad indirizzare eventuali richieste risarcitorie direttamente ai CAT, rinunciando a qualunque azione e/o pretesa nei confronti di GARLANDO SPA.

Art.6 TERMINE FINALE DELLA GARANZIA

- 6.1** Salvo quanto previsto dalle precedenti clausole, trascorso il periodo di ventiquattro mesi di garanzia, ogni intervento di riparazione e/o sostituzione di componenti del Prodotto sarà posto totalmente a carico del Consumatore.

Importato da:



GARLANDO SPA

Via Regione Piemonte, 32 - Zona Industriale D1

15068 - Pozzolo Formigaro (AL) - Italy

www.toorx.it - info@toorx.it